

## DABAS VÁROS ÖNKORMÁNYZATÁNAK KÉPVISELŐ-TESTÜLETE

Dabas, Szent István tér 1/b.

Szám: HIV/12-100/2023.

### J E G Y Z Ó K Ö N Y V

**Készült:** Dabas Város Önkormányzatának Képviselő-testülete 2023. április 19-én megtartott üléséről.

**Az ülés helye:** Dabasi Polgármesteri Hivatal III. tárgyaló  
2370 Dabas, Szent István tér 1/b.

#### **Jelen vannak**

Képviselő-testület tagjai:

- Bató Tibor	nem jelent meg
- Bennárik Ferenc	megjelent
- Feldman László	megjelent
- Gáspár Tibor	megjelent
- Kosztolányi Gyula	megjelent
- Kőszegi Zoltán	megjelent
- Kuli Imre	nem jelent meg
- Pálinkásné Balázs Tünde	megjelent
- Pucsinszki Miklósné	megjelent
- Révész Károly	nem jelent meg
- Sós Gábor	megjelent
- Szandhofer János	megjelent

#### **Meghívottak:**

Rigóné dr. Roicsik Renáta jegyző		megjelent
Dr. Halász Géza Szakorv. Rendelőint.	Klemencz Györgyné	nem jelent meg
Dabas-Sári Óvoda	Mrázné Csernák Ilona	nem jelent meg
Dabasi Egyesített Óvodák	Tóth Szilvia	nem jelent meg
Kossuth Művelődési Központ	Tapodi Katalin	nem jelent meg
D.Cs.Gy.Sz.Központ.	Berchi Anita	nem jelent meg
Rem.Fogy. Napköziotth.	Erdős Csilla	nem jelent meg
GYIÖK elnöke	Pokornyik Lilla	nem jelent meg
SSZÖK elnöke	Csernák Józsefné	nem jelent meg
DVRNO elnöke	Oláh Gézáné	nem jelent meg

#### **Kőszegi Zoltán polgármester:**

Tisztelettel köszönti a megjelenteket, megállapítja, hogy az ülés határozatképes, mivel 9 fő képviselő megjelent.

Az ülést 9.00 órakor megnyitja.

Javasolja, hogy vegyék napirendre az Országos Pályafelújítási program pályázati kiíráshoz önerő vállalását, az AFRÉKA Nemzetközi Humanitárius Alapítvány támogatását, Darts Club Dabas támogatását, az FC Dabas Sportegyesület kérelmét, A 357/2022. (XI. 22.) Ök. határozat módosításának ügyét, és a K&H Bank helyiségbérletének ügyét.

**Kőszegi Zoltán polgármester:**

**Szavazásra bocsátja:** a napirend elfogadását a módosításokkal együtt

**A Képviselő-testület 9 igen (egyhangúlagos) szavazattal az alábbi napirendet fogadta el:**

**NAPIREND**

- 1./ Műfüves pálya bérbe adása  
Előadó: Kőszegi Zoltán polgármester
- 2./ Ingatlanügyek: - Ingatlancsere  
- Ingatlanértékesítés  
Előadó: Kőszegi Zoltán polgármester
- 3./ A Dabasi Család- és Gyermejköltségi Szolgálat és Központ kérelme  
Előadó: Kőszegi Zoltán polgármester
- 4./ Magánút kialakítás a 5323/6 hrsz-ú ingatlan tekintetében  
Előadó: Kőszegi Zoltán polgármester
- 5./ Országos Pályafelújítási program pályázati kiíráshoz önerő vállalása  
Előadó: Kőszegi Zoltán polgármester
- 6./ AFRÉKA Nemzetközi Humanitárius Alapítvány támogatása  
Előadó: Kőszegi Zoltán polgármester
- 7./ Darts Club Dabas támogatása  
Előadó: Kőszegi Zoltán polgármester
- 8./ Az FC Dabas Sportegyesület kérelme  
Előadó: Kőszegi Zoltán polgármester
- 9./ A 357/2022. (XI. 22.) Ök. határozat módosításának ügye  
Előadó: Kőszegi Zoltán polgármester
- 10./ A K&H Bank helyiségbérletének ügye  
Előadó: Kőszegi Zoltán polgármester
- 11./ *Zöldfelület fenntartás Dabason - 2023*” tárgyú közbeszerzési eljárás eredményének megállapítása  
Előadó: Kőszegi Zoltán polgármester
- 12./ *„Körforgalom építés a Vasút - Vörösmarty úton”* tárgyú közbeszerzési eljárás eredményének megállapítása  
Előadó: Kőszegi Zoltán polgármester

**ELSŐ NAPIREND TÁRGYALÁSA:**

Műfüves pálya bérbe adása

Előadó: Kőszegi Zoltán polgármester

**Írásos előterjesztés a jegyzőkönyvhöz mellékelve: HIV/12-103/2023.**

E napirenddel kapcsolatban kérdés, észrevétel nem hangzott el.

**Kőszegi Zoltán polgármester:****Szavazásra bocsátja:** az előterjesztésben szereplő határozati javaslat elfogadását (a szavazásban 9 képviselő vesz részt)**A Képviselő-testület 9 igen (egyhangúlagos) szavazattal az alábbi határozatot hozza:****98/2023. (IV.19.) számú ÖK. HATÁROZAT**

Dabas Város Önkormányzatának Képviselő – testülete hozzájárul a dabasi 950/2 hrsz.-ú, 2371 Dabas, Tabáni köz.1. szám alatti sportcentrum, sporttelep, öltöző és lelátók megnevezésű, 7 ha 1016 m<sup>2</sup> nagyságú ingatlan műfüves pályájának bérbeadásához az FC Dabas Sportegyesület részére.

A bérleti díj bruttó 2,2 MFt/év, az üzemeltetéshez szükséges rezsiköltségeket az Önkormányzat magára vállalja.

A bérleti idő: 2022.07.01.-2023.06.30.

Felhatalmazza a Polgármestert a megállapodás aláírására.

Határidő: azonnal

Felelős: polgármester

.....

**MÁSODIK NAPIREND TÁRGYALÁSA:**

Ingatlanügyek: - Ingatlancsere

- Ingatlanértékesítés

Előadó: Kőszegi Zoltán polgármester

**Írásos előterjesztés a jegyzőkönyvhöz mellékelve: HIV/12-104/2023.****Bennárik Ferenc képviselő:**

Érintettségére hivatkozva nem vesz részt a szavazásban.

**Kőszegi Zoltán polgármester:**

**Szavazásra bocsátja:** az előterjesztésben szereplő határozati javaslat elfogadását (a szavazásban 8 képviselő vesz részt)

**A Képviselő-testület 8 igen (egyhangúlagos) szavazattal az alábbi határozatot hozza:**

**99/2023. (IV.19.) számú ÖK. HATÁROZAT**

Dabas Város Önkormányzatának Képviselő – testülete hozzájárul a dabasi 6246/19 hrsz. -ú, beépítetlen terület megnevezésű, 1367 m<sup>2</sup> nagyságú, önkormányzati ingatlan, valamint a dabasi 5323/20 hrsz.-ú, beépítetlen terület megnevezésű, 3463 m<sup>2</sup> nagyságú ingatlant cseréjéhez.

Az ingatlanok értéke bruttó 8 400 000 Ft.

Felhatalmazza a Polgármester Urat a szerződés aláírására, és hozzájárul a változás ingatlan-nyilvántartási átjegyzéséhez.

A szerződés készítés és a kapcsolódó költségeket a felek közösen viselik.

Határidő: azonnal

Felelős: polgármester

**Írásos előterjesztés a jegyzőkönyvhöz mellékelve: HIV/12-105/2023.**

E napirenddel kapcsolatban kérdés, észrevétel nem hangzott el.

**Kőszegi Zoltán polgármester:**

**Szavazásra bocsátja:** az előterjesztésben szereplő határozati javaslat elfogadását (a szavazásban 9 képviselő vesz részt)

**A Képviselő-testület 9 igen (egyhangúlagos) szavazattal az alábbi határozatot hozza:**

**100/2023. (IV.19.) számú ÖK. HATÁROZAT**

Dabas Város Önkormányzatának Képviselő – testülete hozzájárul a dabasi 0185/22 hrsz. -ú, dögkút megnevezésű, 1703 m<sup>2</sup> nagyságú ingatlan értékesítéséhez.

Az ingatlanok értéke 400 Ft/m<sup>2</sup>.

Felhatalmazza a Polgármester Urat a szerződés aláírására, és hozzájárul a változás ingatlan-nyilvántartási átjegyzéséhez.

A szerződés készítés költsége a vevőt terheli.

Ezen határozat alapján a 384/2022. (XII.15.) Ök. határozat hatályát veszti.

Határidő: azonnal

Felelős: polgármester

.....

**HARMADIK NAPIREND TÁRGYALÁSA:**

A Dabasi Család- és Gyermekjóléti Szolgálat és Központ kérelme  
Előadó: Kőszegi Zoltán polgármester

**Írásos előterjesztés a jegyzőkönyvhöz mellékelve: HIV/12-101/2023.**

E napirenddel kapcsolatban kérdés, észrevétel nem hangzott el.

**Kőszegi Zoltán polgármester:**

**Szavazásra bocsátja:** az előterjesztésben szereplő határozati javaslatok elfogadását  
(a szavazásban 9 képviselő vesz részt)

**A Képviselő-testület 9 igen (egyhangúlagos) szavazattal az alábbi határozatot hozza:**

**101/2023. (IV.19.) számú ÖK. HATÁROZAT**

Dabas Város Önkormányzatának Képviselő-testülete a Dabasi Család- és Gyermekjóléti Szolgálat és Központ részére, az Önkormányzat tartalék keretének terhére 120.000,- Ft támogatást állapít meg az Erzsébet a Kárpát-medencei Gyermekekért Alapítvány által meghirdetett napközis tábor megrendezésére.

Felelős: polgármester  
Határidő: azonnal

.....

**NEGYEDIK NAPIREND TÁRGYALÁSA:**

Magánút kialakítás a 5323/6 hrsz-ú ingatlan tekintetében  
Előadó: Kőszegi Zoltán polgármester

**Írásos előterjesztés a jegyzőkönyvhöz mellékelve: HIV/12-112/2023.**

E napirenddel kapcsolatban kérdés, észrevétel nem hangzott el.

**Kőszegi Zoltán polgármester:**

**Szavazásra bocsátja:** az előterjesztésben szereplő határozati javaslat elfogadását  
(a szavazásban 9 képviselő vesz részt)

**A Képviselő-testület 9 igen (egyhangúlagos) szavazattal az alábbi határozatot hozza:**

**102/2023. (IV.19.) számú ÖK. HATÁROZAT**

Dabas Város Önkormányzatának Képviselő-testülete nem járul hozzá a dabasi 5323/6 hrsz.-ú ingatlanon a mellékelt helyszínrajz tervezet szerint közforgalom elől el nem zárt magánút és 5 db építési telek kialakításához, annak ingatlan-nyilvántartásba történő átvezetéséhez.

Határidő: azonnal  
Felelős: polgármester

.....

**ÖTÖDIK NAPIREND TÁRGYALÁSA:**

Országos Pályafelújítási program pályázati kiíráshoz önerő vállalása  
Előadó: Kőszegi Zoltán polgármester

**Írásos előterjesztés a jegyzőkönyvhöz mellékelve: HIV/12-106/2023.**

**Kőszegi Zoltán polgármester:**

Javasolja, hogy a támogatás az általános tartalék terhére történjen.

**Kőszegi Zoltán polgármester:**

**Szavazásra bocsátja:** Dabas Város Önkormányzatának Képviselő-testülete a Magyar Labdarúgó Szövetség Országos Pályaépítési Program keretében megpályázható támogatáshoz 10%, azaz 2.466.435,- Ft önerőt biztosít a 2023-as év költségvetésében az általános tartalék terhére.

(a szavazásban 9 képviselő vesz részt)

**A Képviselő-testület 9 igen (egyhangúlagos) szavazattal az alábbi határozatot hozza:**

**103/2023. (IV.19.) számú ÖK. HATÁROZAT**

Dabas Város Önkormányzatának Képviselő-testülete a Magyar Labdarúgó Szövetség Országos Pályaépítési Program keretében megpályázható támogatáshoz 10%, azaz 2.466.435,- Ft önerőt biztosít a 2023-as év költségvetésében az általános tartalék terhére.

Felelős: polgármester

Határidő: azonnal

.....

**HATODIK NAPIREND TÁRGYALÁSA:**

AFRÉKA Nemzetközi Humanitárius Alapítvány támogatása  
Előadó: Kőszegi Zoltán polgármester

**Írásos előterjesztés a jegyzőkönyvhöz mellékelve: HIV/12-108/2023.**

E napirenddel kapcsolatban kérdés, észrevétel nem hangzott el.

**Kőszegi Zoltán polgármester:**

**Szavazásra bocsátja:** az előterjesztésben szereplő határozati javaslat elfogadását.  
(a szavazásban 9 képviselő vesz részt)

**A Képviselő-testület 9 igen (egyhangúlagos) szavazattal az alábbi határozatot hozza:**

**104/2023. (IV.19.) számú ÖK. HATÁROZAT**

Dabas Város Önkormányzatának Képviselő-testülete az AFRÉKA Nemzetközi Humanitárius Alapítványt 1.000.000 Ft –tal támogatja az általános tartalék terhére.

Felelős: polgármester  
Határidő: azonnal

.....

**HETEDIK NAPIREND TÁRGYALÁSA:**

Darts Club Dabas támogatása  
Előadó: Kőszegi Zoltán polgármester

**Írásos előterjesztés a jegyzőkönyvhöz mellékelve: HIV/12-107/2023.**

E napirenddel kapcsolatban kérdés, észrevétel nem hangzott el.

**Kőszegi Zoltán polgármester:**

**Szavazásra bocsátja:** az előterjesztésben szereplő határozati javaslat elfogadását.  
(a szavazásban 9 képviselő vesz részt)

**A Képviselő-testület 9 igen (egyhangúlagos) szavazattal az alábbi határozatot hozza:**

**105/2023. (IV.19.) számú ÖK. HATÁROZAT**

Dabas Város Önkormányzatának Képviselő-testülete a Darts Club Dabas részére, az Önkormányzat tartalék keretének terhére, 250.000,-Ft támogatást állapít meg ifj. Sári Levente World Cup of Darts világbajnokságra való kiutazása és szállás költségeinek finanszírozásához.

Felelős: polgármester  
Határidő: azonnal

.....

**NYOLCADIK NAPIREND TÁRGYALÁSA:**

Az FC Dabas Sportegyesület kérelme  
Előadó: Kőszegi Zoltán polgármester

**Írásos előterjesztés a jegyzőkönyvhöz mellékelve: HIV/12-109/2023.**

E napirenddel kapcsolatban kérdés, észrevétel nem hangzott el.

**Kőszegi Zoltán polgármester:**

**Szavazásra bocsátja:** az előterjesztésben szereplő határozati javaslat elfogadását.  
(a szavazásban 9 képviselő vesz részt)

**A Képviselő-testület 9 igen (egyhangúlagos) szavazattal az alábbi határozatot hozza:**

**106/2023. (IV.19.) számú ÖK. HATÁROZAT**

Dabas Város Önkormányzatának Képviselő-testülete 2.200.000.-Ft támogatást biztosít az FC Dabas Sport Egyesületnek a műfüves pálya üzemeltetéséhez.  
Fedezete a befizetett bérleti díj.

Felhatalmazza a polgármestert a támogatási szerződés aláírására.

Felelős: polgármester

Határidő: azonnal

.....

**KILENCEDIK NAPIREND TÁRGYALÁSA:**

A 357/2022. (XI. 22.) Ök. határozat módosításának ügye

Előadó: Kőszegi Zoltán polgármester

**Írásos előterjesztés a jegyzőkönyvhöz mellékelve: HIV/12-110/2023.**

E napirenddel kapcsolatban kérdés, észrevétel nem hangzott el.

**Kőszegi Zoltán polgármester:**

**Szavazásra bocsátja:** az előterjesztésben szereplő határozati javaslat elfogadását.

(a szavazásban 9 képviselő vesz részt)

**A Képviselő-testület 9 igen (egyhangúlagos) szavazattal az alábbi határozatot hozza:**

**107/2023. (IV.19.) számú ÖK. HATÁROZAT**

Dabas Város Önkormányzatának Képviselő – testülete elfogadja térítésmentes vagyónátadás jogcímén a dabasi 7833 hrsz.-ú, kivett út megnevezésű, 5166 m<sup>2</sup> nagyságú ingatlan tulajdonjogát a STEEL-TRANSZ Kereskedelmi és Szolgáltató Kft.-től, melynek értéke 63 819 247 Ft.

Felhatalmazza a Polgármester Urat a megállapodás aláírására, s hozzájárul a tulajdonjog változás ingatlan - nyilvántartási átjegyzéséhez.

A megállapodással kapcsolatos adminisztratív költséget az Önkormányzat viseli.

Jelen határozattal a 357/2022. (XI.22.) sz. Ök. határozat módosításra került.

Határidő: azonnal

Felelős: polgármester

.....

**TIZEDIK NAPIREND TÁRGYALÁSA:**

A K&H Bank helyiségbérletének ügye  
Előadó: Kőszegi Zoltán polgármester

**Írásos előterjesztés a jegyzőkönyvhöz mellékelve: HIV/12-111/2023.**

E napirenddel kapcsolatban kérdés, észrevétel nem hangzott el.

**Kőszegi Zoltán polgármester:**

**Szavazásra bocsátja:** az előterjesztésben szereplő határozati javaslat elfogadását.  
(a szavazásban 9 képviselő vesz részt)

**A Képviselő-testület 9 igen (egyhangúlagos) szavazattal az alábbi határozatot hozza:**

**108/2023. (IV.19.) számú ÖK. HATÁROZAT**

Dabas Város Önkormányzatának Képviselő – testülete hozzájárul a dabasi 2267/1 hrsz.-ú, 2370 Dabas, Szent István tér 1/b sz. alatti városháza földszinti díszterem ingatlanrész, összesen 210 m<sup>2</sup> nagyságú helyiségrészének bérbeadásához a K&H Bank Zrt. részére.

A bérleti díj: 1 320 000 Ft + áfa/ hó.

A bérleti időszak 2023. 05. 08-tól 2023. 08. 16 napja, valamint biztosított 4 x 15 nap tovább bérlési jog a Bank részére.

Felhatalmazza a Polgármestert a megállapodás aláírására.

Határidő: azonnal

Felelős: polgármester

.....

**Kőszegi Zoltán polgármester:**

Megköszöni a részvételt, a közbeszerzésekkel kapcsolatos napirendi pontok tárgyalására zárt ülést rendel el 9.50. órakor.

Kmft.

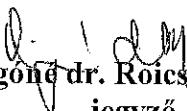
  
Rigóné dr. Roicsik Renáta  
jegyző

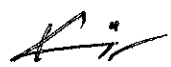
  
Kőszegi Zoltán  
polgármester



**Dabas, 2023. április 17.**

**Kószegi Zoltán**  
polgármester

**Törvényességi véleményezésre bemutatva:**

  
**Rigóné Dr. Roicsik Renáta**  
jegyző

Az előterjesztést készítette: Gazdasági Iroda  
Az előterjesztés nyílt ülésen tárgyalható.  
A döntés elfogadásához egyszerű többség szükséges.  
A határozatot kapja: Ügyfél, Irattár, Gazdasági Iroda

**DABAS VÁROS ÖNKORMÁNYZATÁNAK  
GAZDASÁGI BIZOTTSÁGA  
2370 Dabas, Szent István tér 1/b.**

---

Szám: HIV/12-111/2023.

**ELŐTERJESZTÉS**

K&H Bank helyiségbérletének ügye

**Tisztelt Képviselő-testület!**

Bérlési szerződés van érvényben Dabas Város Önkormányzata, mint bérbeadó és a K&H Bank Zrt., mint bérlő között a Dabas, Szent István tér 1/a szám alatt található 170 m<sup>2</sup> alapterületű helyiségre vonatkozóan.

A K&H Csoportnak továbbra is hosszútávú célja, hogy a vállalati és lakossági ügyfelek számára az egész ország területén egyenletesen és magas színvonalon biztosítsa szolgáltatásait, így Dabas Városában is. Ennek érdekében egy nagyobb mérvű fejlesztést szeretne véghez vinni a dabasi bankfiókjában, mely az ügyféltér átalakítását/modernizálását, valamint a jelenlegi energia szektort érintő negatív változásokra tekintettel a fűtési-hűtési rendszer korszerűsítését érintené.

A felújítás időtartalmára a Polgármesteri Hivatal díszterme merült fel átmeneti banki szolgáltatások biztosítására (díszterem 133 m<sup>2</sup>, márvány előtér 55 m<sup>2</sup>, közös előtér 10 m<sup>2</sup>, közös mosdó 12 m<sup>2</sup>) összesen 210 m<sup>2</sup> tekintetében.

A bérlési időszak 2023. 05. 08-tól 2023. 08. 16 napjáig, valamint 4 x 15 nap tovább bérlési jogot kérelmez a Bank.

A havi bérlési díj 1 320 000 Ft/hó + Áfa, mely magában foglalja az áramfogyasztás költségeit, mely kb. 270 000 Ft.

A fentiek alapján az alábbi határozati javaslatot terjesztem a Tisztelt Képviselő-testület elé:

**Határozati javaslat**

Dabas Város Önkormányzatának Képviselő – testülete hozzájárul a dabasi 2267/1 hrsz.-ú, 2370 Dabas, Szent István tér 1/b sz. alatti városháza földszinti díszterem ingatlanrész, összesen 210 m<sup>2</sup> nagyságú helyiségrészének bérbeadásához a K&H Bank Zrt. részére.

A bérlési díj: 1 320 000 Ft + áfa/ hó.

A bérlési időszak 2023. 05. 08-tól 2023. 08. 16 napja, valamint biztosított 4 x 15 nap tovább bérlési jog a Bank részére.

Felhatalmazza a Polgármestert a megállapodás aláírására.

**Határidő:** azonnal

**Felelős:** polgármester

Papíralapú iratról készített elektronikus másolat, elektronikus kivonat

HITELESÍTÉSI ZÁRADEK

*Az eredeti papíralapú dokumentummal egyező hiteles másolat.*

Másolat hitelesítését végző személy azonosító száma, aláírása  
..... *0101 G. Szé. J. J. J.* .....

Másolatkészítés időpontja: *2023* év...*05*...hó...*03* nap

Másolatkészítési szabályzat megnevezése: Dabasi Polgármesteri Hivatal

Másolatkészítési szabályzat verziószáma: 1.0

Másolatkészítési rend elérhetősége: [www.dabas.hu](http://www.dabas.hu)



## JELENLÉTI ÍV

Dabas Város Önkormányzatának Képviselő-testülete  
2023. április 19.-én megtartott üléséről

Nyílt ülés

1. Bató Tibor

..... igazolta távol Kőr

2. Bennárik Ferenc

.....

3. Feldman László

.....

4. Gáspár Tibor

.....

5. Kosztolányi Gyula

.....

6. Kőszegi Zoltán

..... Kőr

7. Kuli Imre

..... igazolta távol Kőr

8. Pálincásné Balázs Tünde

.....

9. Pucsinszki Miklósné

..... Pucsinszki Miklósné

10. Révész Károly

..... igazolta távol Kőr

11. Sós Gábor

..... Sós

12. Szandhofer János

.....

**Polgármesteri Hivatal dolgozói:  
Rigóné dr. Roicsik Renáta jegyző**

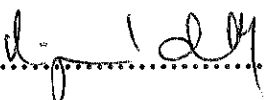
.....  
  
.....

**Meghívottak:**

**Dabasi Járási Hivatal vezetője** .....

**Dr. Halász Géza Szakorv. Rendelőint.** .....

**Dabas-Sári Óvoda** .....

**Dabasi Egyesített Óvodák** .....

**Kossuth Művelődési Központ** .....

**D.Cs.Gy.Sz.Központ.** .....

**GYIÖK elnöke** .....

**SSZÖK elnöke** .....

**DVRNÖ elnöke** .....

**DIK vezetője** .....

**NHSZ OKÖT** .....

**Zelenák András** .....

.....

.....

.....

.....

.....

.....



## DABAS VÁROS POLGÁRMESTERE

Ügyiratszám: HIV/12-100/2023.

Tárgy: Meghívó

Ügyintéző: Greskó Judit

Hiv. szám:

Telefon:

Melléklet:

### MEGHÍVÓ

**Dabas Város Önkormányzatának Képviselő-testülete**  
**2023. április 19.-én (szerdán) 9.00. órai kezdettel**  
ülést tart, MELYRE TISZTELETTEL MEGHÍVOM.

Az ülés helye: **Polgármesteri Hivatal III. emeleti tárgyaló**  
Dabas, Szent István tér 1/b.

### NAPIREND

1./ Műfüves pálya bérbe adása

Előadó: Kőszegi Zoltán polgármester

2./ Ingatlanügyek: - Ingatlancsere

- Ingatlanértékesítés

Előadó: Kőszegi Zoltán polgármester

3./ A Dabasi Család- és Gyermejjóléti Szolgálat és Központ kérelme

Előadó: Kőszegi Zoltán polgármester

4./ Magánút kialakítás a 5323/6 hrsz-ú ingatlan tekintetében

Előadó: Kőszegi Zoltán polgármester

5./ *Zöldfelület fenntartás Dabason - 2023*” tárgyú közbeszerzési eljárás eredményének megállapítása

Előadó: Kőszegi Zoltán polgármester

6./ *„Körforgalom építés a Vasút - Vörösmarty úton”* tárgyú közbeszerzési eljárás eredményének megállapítása

Előadó: Kőszegi Zoltán polgármester

Dabas, 2023. április 13.

Kőszegi Zoltán sk.  
polgármester



**DABAS Város ÖNKORMÁNYZATÁNAK**  
**Gazdasági Bizottsága**  
**2370 Dabas, Szent István tér 1/b.**

---

Szám: HIV/12-103/2023.

**ELŐTERJESZTÉS**

Sporttelep bérbeadásának ügye

**Tisztelt Képviselő-testület!**

**FC Dabas Sportegyesület** (2371 Dabas, Pálya utca 1.), továbbra is bérbe kívánja venni az önkormányzati tulajdonú 2371 Dabas, Tabáni köz 1. szám alatti, 950/2 hrsz.-ú sportcentrum, sporttelep, öltöző és lelátók megnevezésű, 7 ha 1016 m<sup>2</sup> nagyságú ingatlan műfüves pályáját. A bérleti díj bruttó 2,2 MFt/ év, az üzemeltetéshez szükséges rezsiköltségeket az Önkormányzat magára vállalja.

A fentiek alapján az alábbi határozati javaslatot terjesztem a Tisztelt Képviselő-testület elé:

**Határozati javaslat**

Dabas Város Önkormányzatának Képviselő – testülete hozzájárul a dabasi 950/2 hrsz.-ú, 2371 Dabas, Tabáni köz.1. szám alatti sportcentrum, sporttelep, öltöző és lelátók megnevezésű, 7 ha 1016 m<sup>2</sup> nagyságú ingatlan műfüves pályájának bérbeadásához az FC Dabas Sportegyesület részére.

A bérleti díj bruttó 2,2 MFt/év, az üzemeltetéshez szükséges rezsiköltségeket az Önkormányzat magára vállalja.

A bérleti idő: 2022.07.01.-2023.06.30.

Felhatalmazza a Polgármestert a megállapodás aláírására.

**Határidő:** azonnal

**Felelős:** polgármester

**Dabas, 2023. április 17.**

**Kőszegi Zoltán**  
polgármester

**Törvényességi véleményezésre bemutatva:**

  
**Rigóné Dr. Roicsik Renáta**  
jegyző

Az előterjesztést készítette: Gazdasági Iroda  
Az előterjesztés nyílt ülésen tárgyalható.  
A döntés elfogadásához egyszerű többség szükséges.  
A határozatot kapja: Ügyfél, Irattár, Gazdasági Iroda



**Dabas Város Önkormányzat**  
**Gazdasági Bizottság**  
**2370 Dabas, Szent István tér 1/b.**

---

Szám: HTV/12-104/2023.

**ELŐTERJESZTÉS**

**A 5323/20 hrsz. és az 6246/19 hrsz.-ú ingatlan cseréjének ügye**

**Tisztelt Képviselő-testület!**

**Bennárik Ferenc** (2371 Dabas, Nyárfasor utca 31/a) beadvánnyal fordult a T. Képviselő-testülethez, miszerint a tulajdonában álló Mádencia utcában elhelyezkedő, 5323/20 hrsz.-ú, beépítetlen terület megnevezésű, 3463 m<sup>2</sup> nagyságú ingatlant elcserélni a lánya, Bennárik Boglárka ingatlanával szemben, a Nyárfasor utcában található, 6246/19 hrsz.-ú, beépítetlen terület megnevezésű, 1367 m<sup>2</sup> nagyságú, önkormányzati ingatlanra.

Az önkormányzati ingatlanra való csere esetén az Ipari Park és az 50-es főút zaj és porhatásait szeretné növénytelepítéssel csökkenteni Kérelmező.

Az 5323/20 hrsz.-ú, beépítetlen terület megnevezésű, 3463 m<sup>2</sup> nagyságú ingatlant értéke: **8 435 868 Ft.**

A 6246/19 hrsz.-ú, beépítetlen terület megnevezésű, 1367 m<sup>2</sup> nagyságú, önkormányzati ingatlan értéke **bruttó 8 407 050 Ft.**

**Kerekítés alapján az ingatlanok értéke azonos b. 8 400 000 Ft.**

A fentiek alapján az alábbi határozati javaslatot terjesztem a Tisztelt Képviselő-testület elé:

**Határozati javaslat**

Dabas Város Önkormányzatának Képviselő – testülete **hozzájárul** a dabasi 6246/19 hrsz. -ú, beépítetlen terület megnevezésű, 1367 m<sup>2</sup> nagyságú, önkormányzati ingatlan, valamint a dabasi 5323/20 hrsz.-ú, beépítetlen terület megnevezésű, 3463 m<sup>2</sup> nagyságú ingatlant cseréjéhez.

Az ingatlanok értéke bruttó 8 400 000 Ft.

Felhatalmazza a Polgármester Urat a szerződés aláírására, és hozzájárul a változás ingatlan-nyilvántartási átjegyzéséhez.

A szerződés készítés és a kapcsolódó költségeket a felek közösen viselik.

**Határidő:** azonnal

**Felelős:** polgármester

**Dabas, 2023. április 17.**

**Köszegi Zoltán**  
polgármester

**Törvényességi véleményezésre bemutatva:**

  
**Rigóné Dr. Roicsik Renáta**  
jegyző

Az előterjesztést tárgyalta:

Az előterjesztést készítette: Gazdasági Iroda

Az előterjesztés nyílt ülésen tárgyalható.  
A döntés elfogadásához egyszerű többség szükséges.  
A határozatot kapja: Ügyfél, Irattár

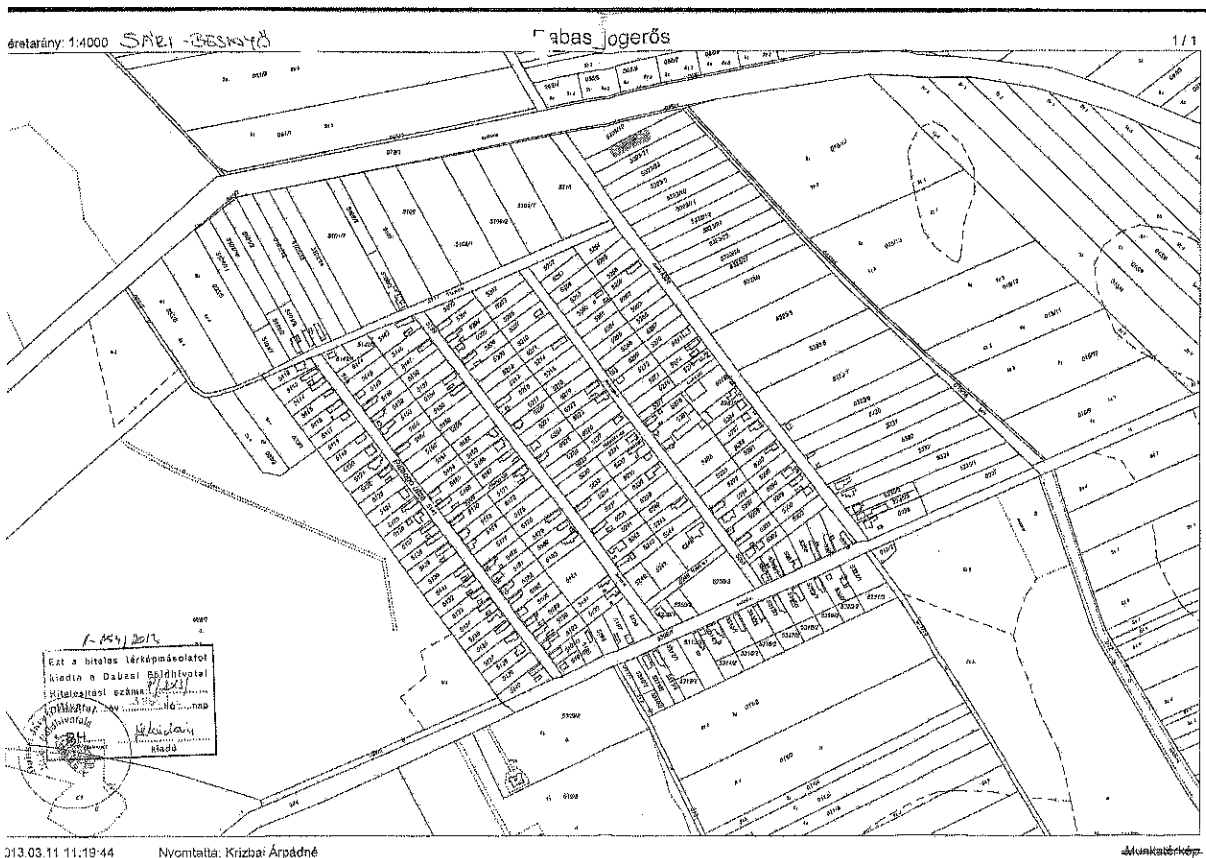





**Dabas Város Önkormányzat**  
**Gazdasági Bizottság**  
**2370 Dabas, Szent István tér 1/b.**

---

Szám: HIV/12-105/2023.

**ELŐTERJESZTÉS**

**A 0185/22 hrsz.-ú ingatlan értékesítésének ügye**

**Tisztelt Képviselő-testület!**

**Balog Istvánné** (2370 Dabas, József A. u. 40.) beadvánnyal fordult a T. Képviselő-testülethez, miszerint a tulajdonában álló 0185/21 hrsz.-ú, szántó, erdő művelési ágú, Szabadság úton elhelyezkedő ingatlanából az Önkormányzat a Szabadság úton megvalósuló kerékpárút beruházás során megsértette a magántulajdonához való jogát azzal, hogy hozzájárulása, engedélye nélkül, a beruházásról való értesítése nélkül a kb. 160 m széles erdő részen kb. 6 m mélységben a magánerdőt kitermelte (kb. 80 – 90 q fát) a kivitelező, a műszaki ellenőr hozzájárulásával.

Az önkormányzati tulajdonú 0185/22 hrsz.-ú, dögkút megnevezésű ingatlan évekkel ezelőtti rekultiválása során is a magánerdőn keresztül, oldalról közelítették meg a dögkutat, és ott illegálisan fát termeltek ki nagy mennyiségben.

Ügyfél azzal a kéréssel fordul a T. Testülethez, hogy a kerékpárúthoz használt és igénybe vett területet, valamint a szabályozási vonal által engedett területet felajánlja cserébe az önkormányzati tulajdonú volt dögkút ingatlané, valamint beszámításra kerül a kitermet fa, melyet szociális faprogram által a rászorultak megsegítésére használta fel az Önkormányzat.

Az adó – és értékbizonyítvány forgalmi számítása szerint az erdő értéke 400 Ft/m<sup>2</sup>. Az önkormányzati ingatlanon is erdő alakult ki az évtizedek során, így Kérelmezőnek egy egybefüggő, háborítatlan erdő művelési ágú ingatlana lenne, az önkormányzat pedig a szabályozási vonal szerint igénybe vehetné a területet hivatalosan.

A fentiek alapján a Képviselő-testület döntött a 384/2022. (XII. 15.) sz. Ök. határozata alapján. Az eljárást sajnos nem lehet megindítani, mivel az Erdészeti Hatósághoz nem került bejelentésre az erdő igénybevétele a beruházás előtt és előzetesen azt az információt kaptuk, hogy nem járulnak hozzá, sőt büntetés merül fel előreláthatólag a bejelentés nélküli igénybevételnek.

Kérelmező, így módosította kérelmét és szándékában van a volt dögkút megvásárlása a háborítatlan erdő kialakítása céljából, a magántulajdonban okozott sérelmétől eltekint.

A fentiek alapján az alábbi határozati javaslatot terjesztem a Tisztelt Képviselő-testület elé:

## **Határozati javaslat**

Dabas Város Önkormányzatának Képviselő – testülete **hozzájárul** a dabasi 0185/22 hrsz. -ú, döngkút megnevezésű, 1703 m<sup>2</sup> nagyságú ingatlan értékesítéséhez.

Az ingatlanok értéke 400 Ft/m<sup>2</sup>.

Felhatalmazza a Polgármester Urat a szerződés aláírására, és hozzájárul a változás ingatlan-nyilvántartási átjegyzéséhez.

A szerződés készítés költsége a vevőt terheli.

Ezen határozat alapján a 384/2022. (XII.15.) Ök. határozat hatályát veszti.

**Határidő:** azonnal

**Felelős:** polgármester

Dabas, 2023. április 17.

**Kőszegi Zoltán**  
polgármester

**Törvényességi véleményezésre bemutatva:**

  
**Rigóné Dr. Roicsik Renáta**  
jegyző

Az előterjesztést tárgyalta:  
Az előterjesztést készítette: Gazdasági Iroda  
Az előterjesztés nyílt ülésen tárgyalható.  
A döntés elfogadásához egyszerű többség szükséges.  
A határozatot kapja: Ügyfél, Irattár

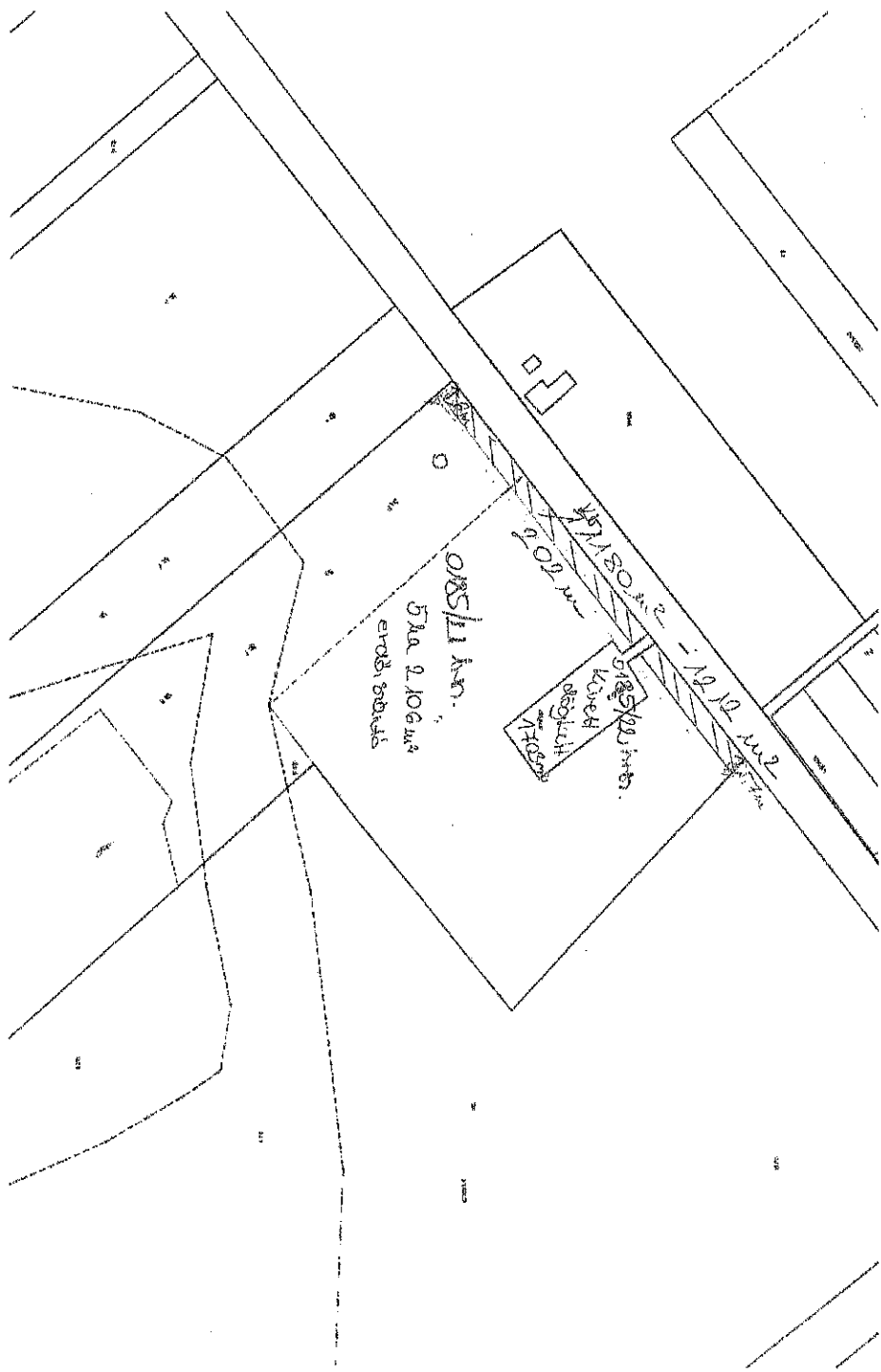

0185/11 кв. м.  
5 кв. м. 2,106 кв. м.  
площадь 110 кв. м.

площадь 180 кв. м.  
Kv. 11  
площадь 12 кв. м.

площадь 180 кв. м.  
12 кв. м.

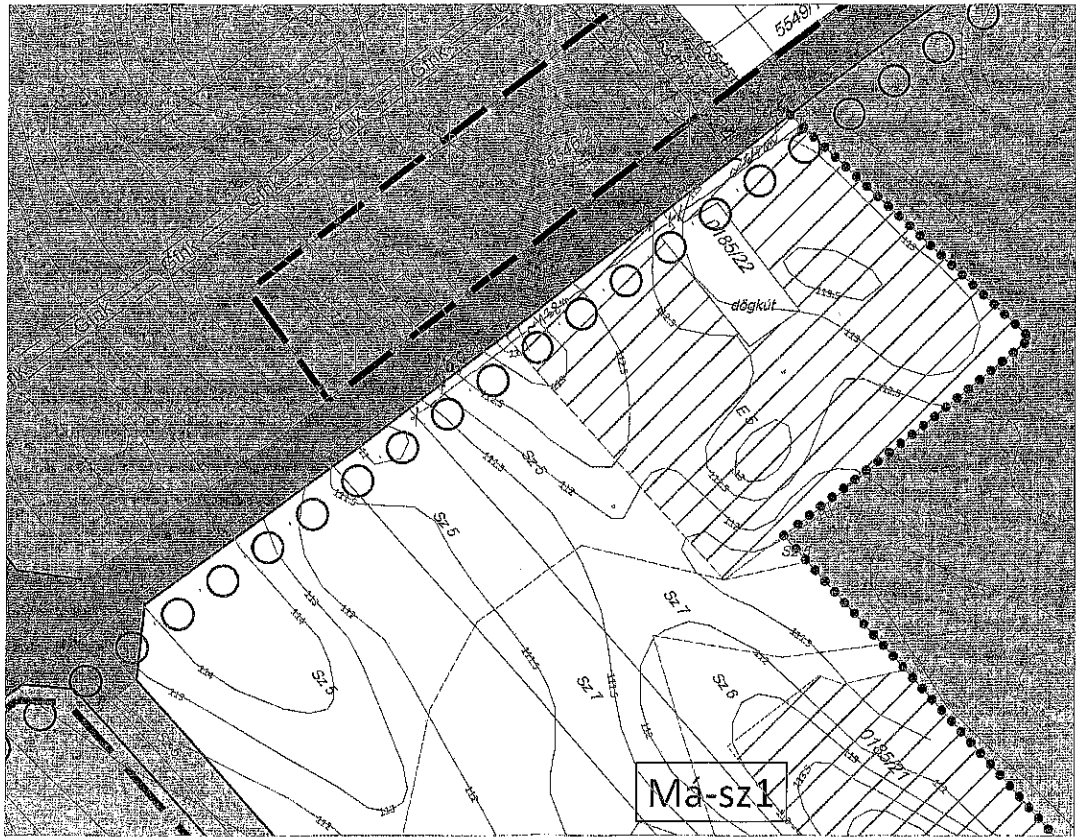

**DABAS VÁROS ÖNKORMÁNYZATÁNAK  
GAZDASÁGI BIZOTTSÁGA  
Dabas, Szent István tér 1/b.**

---

Szám: HIV/12-101/2023.

**ELŐTERJESZTÉS**

Dabasi Család- és Gyermekjóléti Szolgálat és Központ kérelme

**Tisztelt Képviselő-Testület!**

A Dabasi Család- és Gyermekjóléti Szolgálat és Központ támogatás iránt nyújtott be kérelmet.

Kérelmében előadta, hogy intézményük pályázni szeretne az Erzsébet a Kárpát-medencei Gyermekekért Alapítvány által meghirdetett napközis tábor megrendezésére, melyhez kéri a tábor költségvetésének 30%-át megfinanszírozni, mivel ez a pályázati kiírás egyik feltétele. A költségvetés 30%-a 120.000,- Ft, melyhez az önkormányzat támogatását kéri.

A kérelmet mellékelem.

Kérem a Képviselő-Testület a határozati javaslat elfogadására.

**HATÁROZATI JAVASLAT**

Dabas Város Önkormányzatának Képviselő-testülete a Dabasi Család- és Gyermekjóléti Szolgálat és Központ részére, az Önkormányzat tartalék keretének terhére 120.000,- Ft támogatást állapít meg az Erzsébet a Kárpát-medencei Gyermekekért Alapítvány által meghirdetett napközis tábor megrendezésére.

Felelős: polgármester

Határidő: azonnal

**Dabas, 2023. április 19.**

**Bennárik Ferenc sk.**  
bizottság elnöke

**Törvényességi véleményezésre bemutatva:**

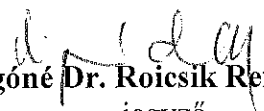
  
**Rigóné Dr. Roicsik Renáta**  
jegyző

Az előterjesztést tárgyalja a Gazdasági Bizottság  
Az előterjesztést készítette: Gazdasági Iroda Janicsák Barbara  
Az előterjesztés nyilvános ülésen tárgyalható.  
A döntés elfogadásához egyszerű többség szükséges.  
Határozatot kapják: Gazdasági Iroda



Dabasi Család- és Gyermekjóléti Szolgálat és Központ  
Cím: 2373 Dabas, Áchim u. 6.  
Tel.: 06-70/967-6678; 06-29/367-236  
E-mail: [segitoszolgalat@dabasicsaladsegito.hu](mailto:segitoszolgalat@dabasicsaladsegito.hu)

---

Dabas Város Jegyzője  
2370 Dabas  
Szent I. tér 1/b.  
E-mail: [jegyzo@dabas.hu](mailto:jegyzo@dabas.hu)

Tárgy: kérelem

Tisztelt Jegyző Asszony!

Intézményünk pályázni szeretne az Erzsébet a Kárpát-medencei Gyermekéért Alapítvány által meghirdetett napközis tábor megrendezésére. Ezúton kérjük, hogy Dabas Város Önkormányzata a tábor költségvetésének 30%-át előfinanszírozni szíveskedje, mert a pályázati kiírás feltétele, hogy a kötelezettségvállaló intézmény ezt megtegye.

Pályázatunk szerint 20 gyermekre vonatkozóan ez az előfinanszírozott összeg 120.000Ft.

Dabas, 2023. április 12.

  
Dabasi Család- és Gyermekjóléti  
Szolgálat és Központ  
DABAS  
Kull Andrea  
Intézményvezető helyettes





## DABAS VÁROS POLGÁRMESTERE

**SZÁM: HIV/12-112/2023.**

### **ELŐTERJESZTÉS**

**Magánút és 5 db építési telek kialakítása  
a Dabas 5323/6 hrsz. ingatlanok tekintetében**

#### **Tisztelt Képviselő-testület!**

Tuti-Fer-Ép Kft. (2360 Gyál, Egressy út 106/A.) kérelmezi a Dabas 5323/6 hrsz. ingatlanon – a benyújtott kérelemhez csatolt helyszínrajzi vázlat szerint – magánút és 5 db építési telek kialakítására a hozzájárulást.

A csatolt helyszínrajzon ábrázolt tervzet alapján kialakítandó 12 méter széles út közforgalom elől el nem zárt magánútként kerülne feltüntetésre a hivatalos ingatlan-nyilvántartásban, és az út mentén 5 új beépítetlen terület alakulna ki, amelyek az új szabályozási terv előírásai alapján kétlakásos lakóépületek kialakítására alkalmasak lennének. Ezek abban az esetben válnak építési telekké, amennyiben minimum a víz- és szennyvíz közművek (alapközművek) a magánúton kialakításra kerülnek.

Kérelmező csak abban az esetben tudja a magánutat és az új építési telkeket kialakítani, amennyiben a Képviselő-testület hozzájárul, illetve a beruházás feltételeiről településrendezési szerződésben köt megállapodást a Kérelmező és az Önkormányzat. Ezért szükséges a Képviselő Testület döntése.

Azonban Dabas Besnyő ezen területe nem tartozik Dabas város fejlesztésre kijelölt területei közé. Még számtalan olyan beépítetlen terület van, ahol a város központjához közelebb, infrastrukturálisan kiépített, kedvezőbb paraméterekkel rendelkező ingatlanok találhatók. Besnyő ezen területén a fejlesztéseket tömb-szerűen kell kezelni, hogy több telektulajdonos is tudjon részesülni ezen előnyökből (nem pedig egyénileg, úgy ahogy jelen kérelem szól), mert nem az a cél, hogy minden, az átlagosnál kicsit szélesebb ingatlanon magánutak létesüljenek. Emellett a jelenlegi szennyvíztelep telítettsége miatt korlátozni, szabályozni kell azt, hogy a szennyvíztelep fejlesztéséig, áttelepítéséig milyen fejlesztések kapnak engedélyt, mert a lakásépítések más, kapcsolódó önkormányzati problémákat, feladatokat generálnak (pl. óvoda-, iskola-bővítés, -létesítés, közúti fejlesztések).

A fentiek alapján az alábbi határozati javaslatot terjesztem a Tisztelt Képviselő-testület elé:

#### **Határozati javaslat**

Dabas Város Önkormányzatának Képviselő-testülete **nem járul hozzá** a dabasi 5323/6 hrsz.-ú ingatlanon a mellékelt helyszínrajz tervzet szerint közforgalom elől el nem zárt magánút és 5 db építési telek kialakításához, annak ingatlan-nyilvántartásba történő átvezetéséhez.

**Határidő:** 2023. április 14.

**Felelős:** polgármester

**Dabas, 2023. április 19.**

**Kőszegi Zoltán**  
polgármester

**Törvényességi véleményezésre bemutatva:**

  
**Rigóné dr. Roicsik Renáta**

jegyző

Az előterjesztést készítette: Műszaki Iroda

Az előterjesztés nyílt ülésen tárgyalható.

A döntés elfogadásához egyszerű többség szükséges.

A határozatot kapja: Ügyfél, Irattár, Gazdasági Iroda



## KÉRELEM

Alulírott Tuti-Fer- Ép Kft. ( 2360 Gyál, Egressy út 106/A, adószám: 27426184-2-13, cg.: 13-09-215156) ezen kérelem aláírásával azzal a kéréssel fordulok Dabasi Önkormányzat Képviselő Testületéhez, hogy a cégem nevén lévő 5323/6 hrsz számú területemet szeretném telekalakítás keretében 5 telekre osztani a mellékelt vázrajz szerint. Továbbá egyeztettem a Daköv- víz csatorna bekötéssel kapcsolatosan, Majeczki Miklós úrral, , mivel telkenként 2 darab ingatlant szeretnék felépíteni (ikerházat) ezáltal ikresítésre lesz szükségünk. Víz csatorna művek szerint ez lehetséges, kiviteli terv készült róla, ennek anyagi terheit teljes mértékben a cégünk fizeti, semmi nemű ezzel kapcsolatos költséget nem szeretnénk az Önkormányzatra hárítani. Szeretnénk ehhez a telekalakításhoz ,illetve a közművek bevezetéséhez kérni a hozzájárulásukat.

Gyál, 2023.04.05

 Szerenyik Veronika

Tuti-Fer-Ép Kft

Zsolyomi József ügyvezető

Szerenyik Veronika ügyvezető

TUTI-FER-ÉP KFT.  
2360 Gyál, Egressy út 106/2.  
Adószám: 27426184-2-13  
Cg.: 13-09-215156  
Bsz.: 11742300-21449840

Tani  
Demeter Pál  
2360 Gyál  
Köven út 184  
Dem Pál

LUKACS RÉKA  
2360 GYÁL  
VECSÉSI ÚT 104.  
Lukacs Réka



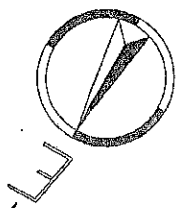

Tervezési terület

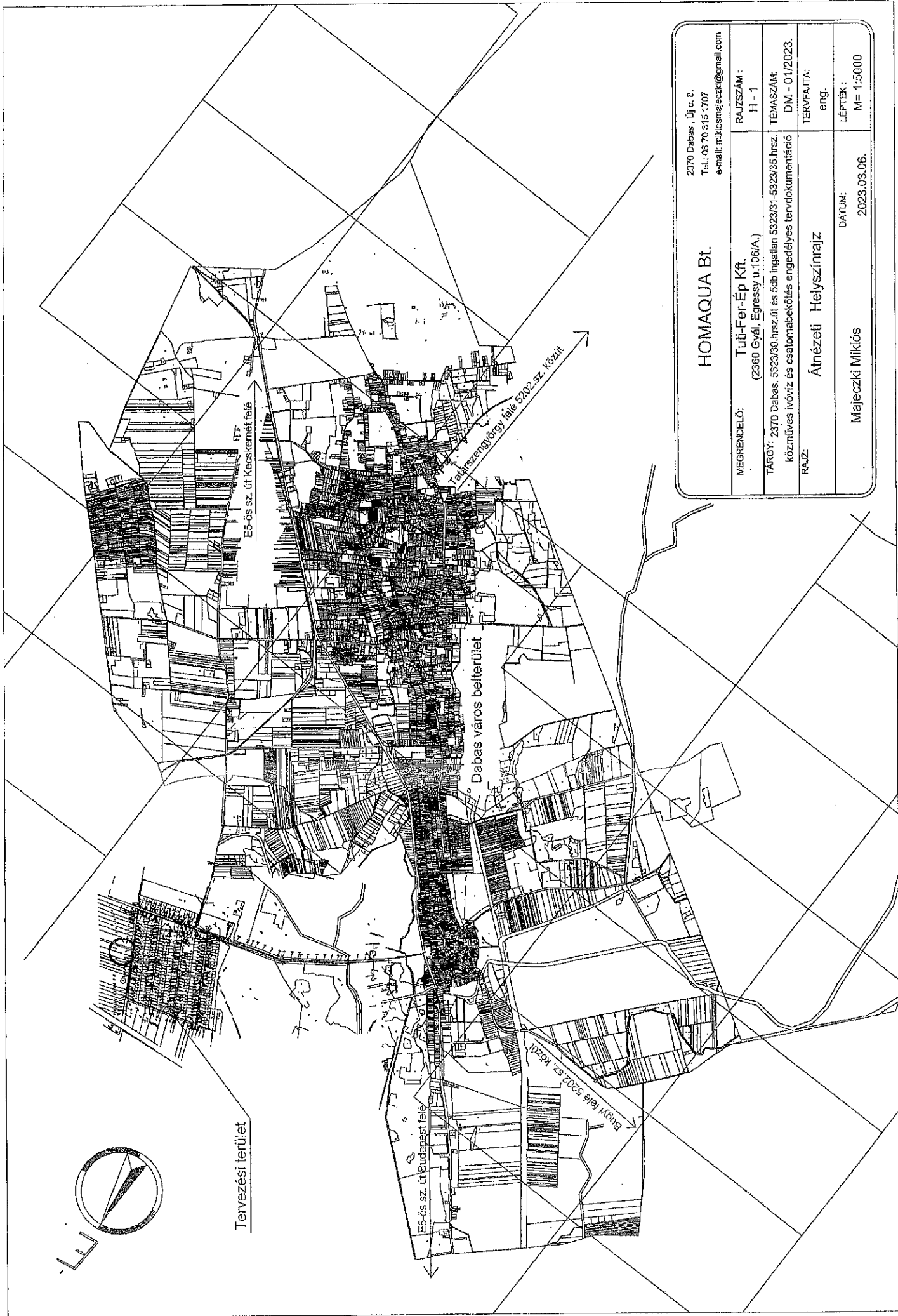

2370 Dabas, Új u. 8. Tel.: 06 70 315 1707 e-mail: mlk@hajeczkij@gmail.com	
<b>HOMAQUA Bt.</b>	RAJZSZÁM: H - 1
MEGRENDELŐ: Tuli-Fer-Ép Kft. (2360 Gyál, Egressy u.106/A.)	TÉMASZÁM: DM - 01/2023.
TÁRGY: 2370 Dabas, 5223/30.hrsz.út és 5db ingatlan 5223/31-5223/35.hrsz. közműves ivóvíz és csatornabekötési engedélyes tervdokumentáció	TERVFAJTA: eng.
RAJZ: Átnevezési Helyszínrajz	LÉPTÉK: M= 1:5000
DÁTUM: 2023.03.06.	
Majeczki Milkiós	

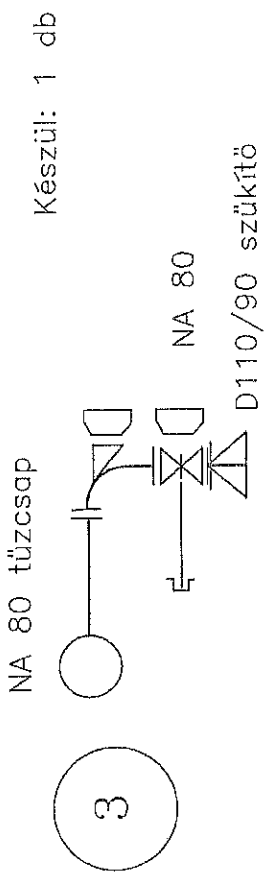
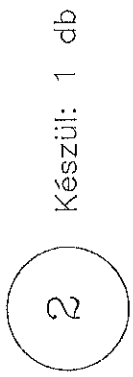
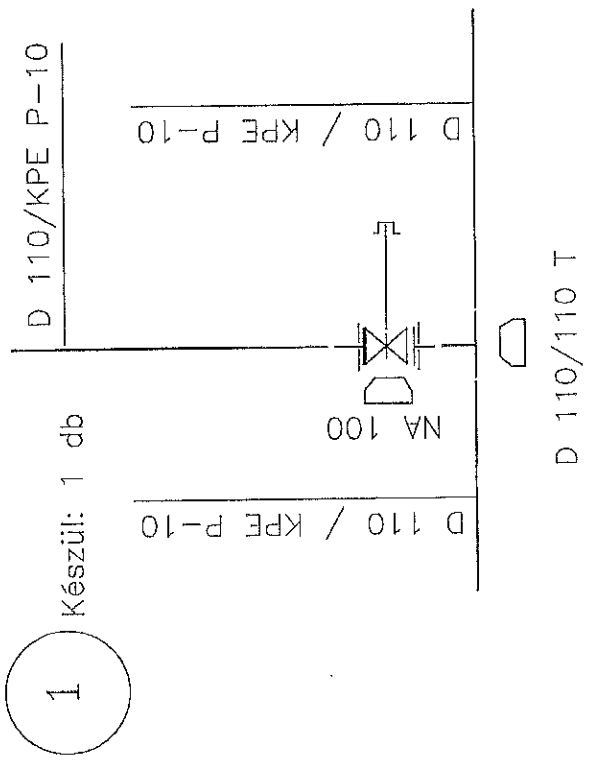

Készülék: 1 db

2370 Dabas, Űj u. 8. Tel.: 06 70 315 1707 e-mail: miklosmajeczki@gmail.com	
<b>HOMAGUA Bt.</b>	RAJZSZÁM: VCS - 4
MEGRENDELŐ: Tuti-Fer-Ép Kft. (2360 Gyál, Egressy u.106/A.)	TÉMASZÁM: DM - 01/2023.
TÁRGY: 2370 Dabas, 5323/30.hrsz.út és 5db ingatlan 5323/35.hrsz. közműves ivóvíz és csatornabekötés engedélyes tervdokumentáció.	TERVFAJTA: eng.
RAJZ: Csomópontok	LÉPTÉK:
Majeczki Miklós	DATUM: 2023.03.06.

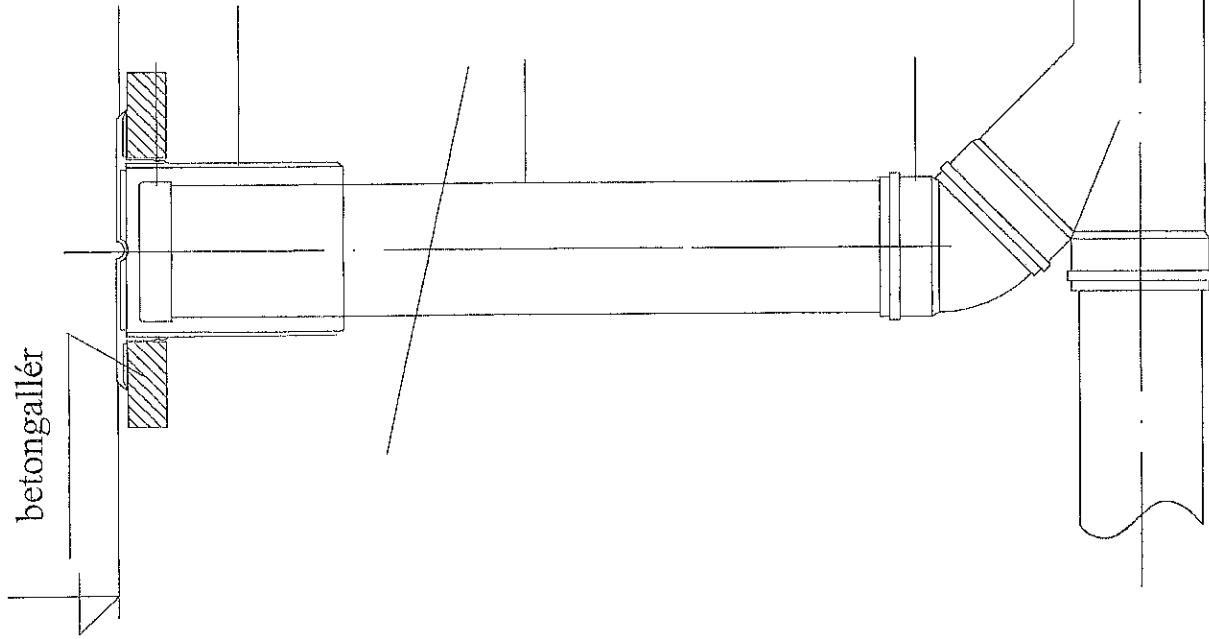

betongallér

D200 KVK végelező sapka

D315 fedlappal egybeépített teleszkópcső

D200 PVC aknafalcső

D200 KGB ívdom 45°-os

D200 KG ágidom 45°-os

2370 Dabas, Új u. 8. Tel.: 06 70 315 1707 e-mail: miklosmajeczki@gmail.com	
<b>HOMAQUA Bt.</b>	RAJZSZÁM: VCS - 8
MEGRENDELŐ: Tuti-Fer-Ép Kft. (2360 Gyál, Egressy u.106/A.)	TÉMASZÁM: DM - 01/2023.
TÁRGY: 2370 Dabas, 5323/60.hrsz.út. és 5db ingatlan 5323/31-5323/95.hrsz. közműves ivóvíz és csatornabekötés engedélyes tervdokumentáció	TERVFAJTA: eng.
RAJZ: D 200 KG Tisztítóakna	LÉPTÉK: 2023.03.06.
DÁTUM: 2023.03.06.	Majeczki Miklós

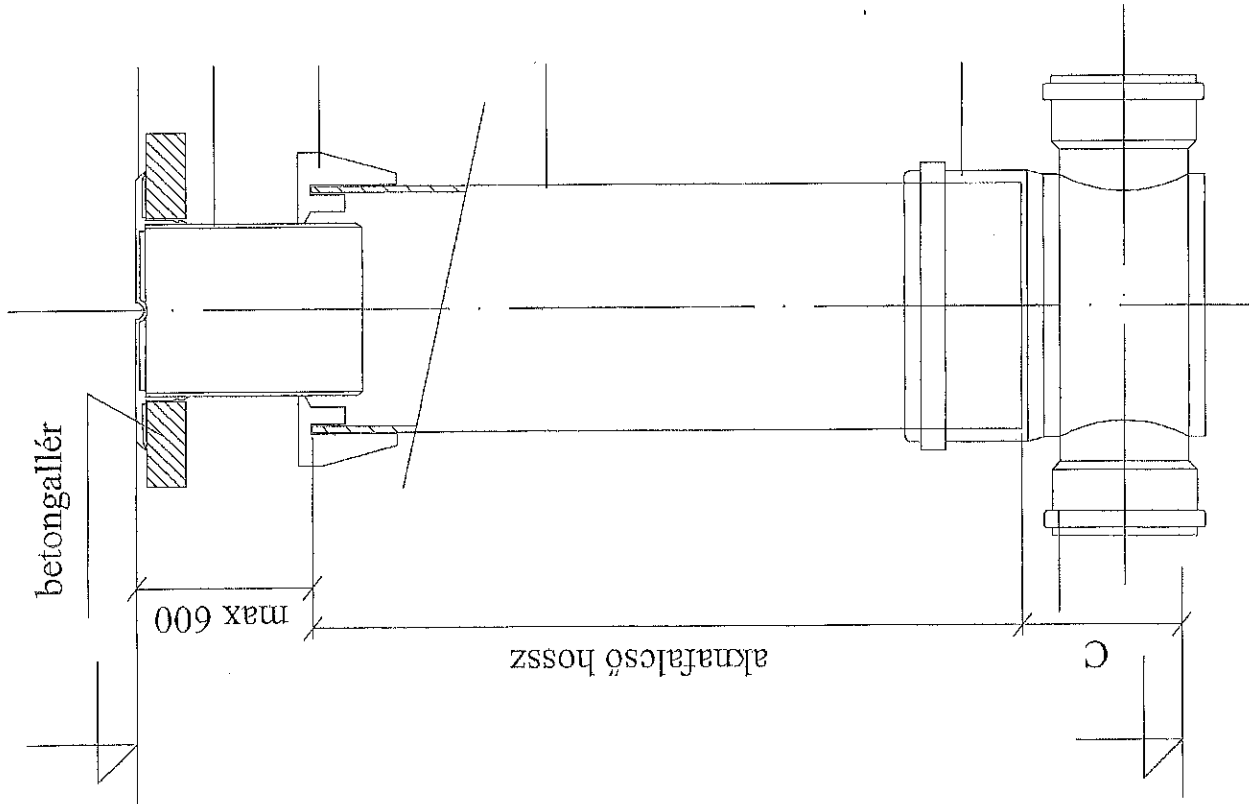

D315 öntöttvas fedlap (D400)

D315 fedlappal egybeépített teleszkópcső

teleszkóp gumi D4001/315

D400 PVC aknafalcső

D400 aknafenékelem

2370 Dabas, Új u. 8. Tel.: 06 70 315 1707 e-mail: mikosmajeczki@gmail.com	
<b>HOMAUQUA Bt.</b>	RAJZSZÁM: VCS - 7
MEGRENDELŐ: Tuti-Fer-Ép Kft. (2360 Gyál, Egressy u.106/A.)	TÉMASZÁM: DM - 01/2023.
TÁRGY: 2370 Dabas, 5323/30.hrsz.út és 5tb ingatlan 5323/81-5323/85 hrsz. közműves ivóvíz és csatornabekötés engedélyes tervdokumentáció	TERVFAJTA: eng.
RAJZ: D 400 KG Tisztítóakna	DÁTUM: 2023.03.06.
Majeczki Miklós	LÉPTÉK:

# Alaprajz

# Függőleges metszet

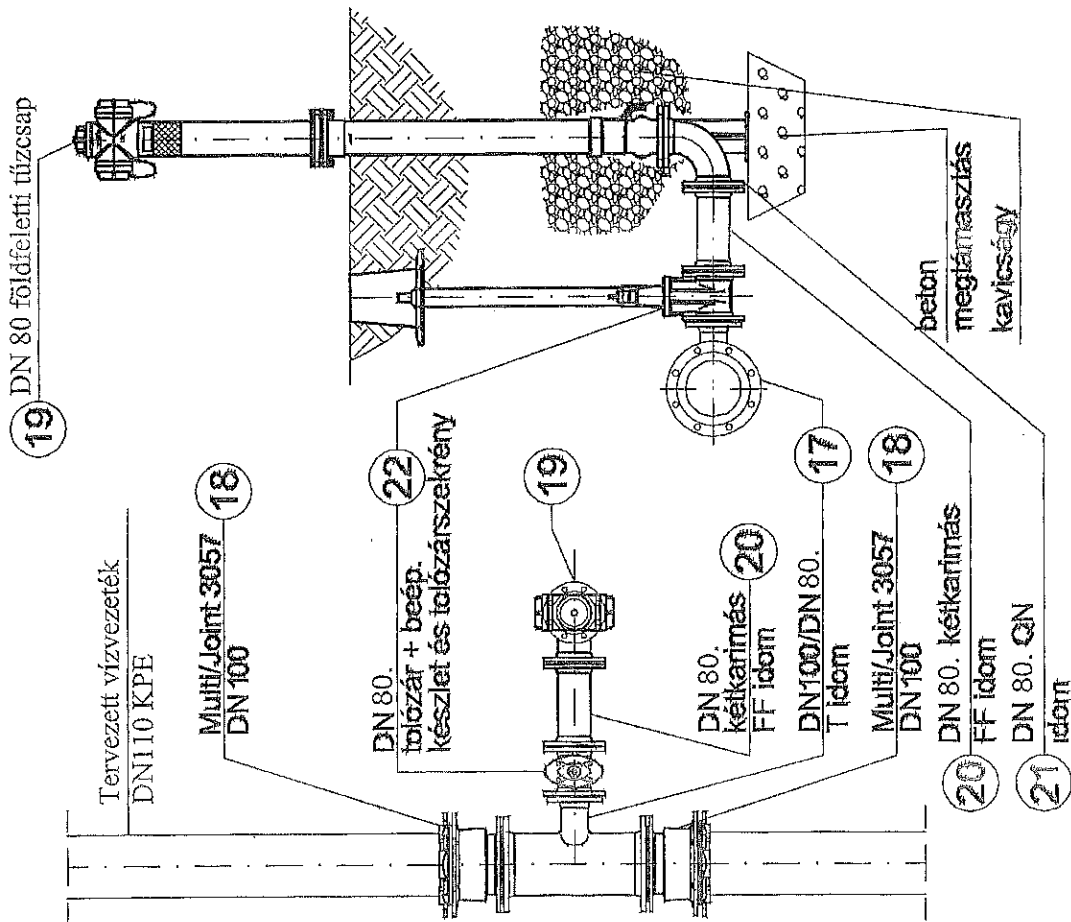

Jel	Megnevezés	Méret	Darab	Árteg
18	DN 100 kétkarimás csatlakozó	DN 100	4	60V
19	Földfeletti tűzcsap	DN 80	1	60V
20	Kétkarimás FF idom	DN 80	1	60V
21	DN 80 QN idom	DN 80	1	60V
22	Kétkarimás szelvény	DN 80	1	60V

HOMAJUA Bt.

2370 Dabas, Új u. 8.  
Tel.: 06 70 315 1707  
e-mail: miklosmajeczki@gmail.com

MEGRENDELŐ: Tuti-Fer-Ép Kft.  
(2360 Gyál, Egressy u. 106/A.)

RAJZSZÁM: VCS - 13

TÁRGY: 2370 Dabas, 5323/80.hrsz.út és 56b ingatlan 5323/31-5323/35.hrsz. közműves ivóvíz és csatornabekötés engedélyes tervdokumentáció

TÉMASZÁM: DM - 01/2023.

RAJZ: Föld feletti tűzcsap kiépítésének metszete

TERVFAJTA: eng.

Majeczki Miklós

DÁTUM:

2023.03.06.

LÉPTÉK:

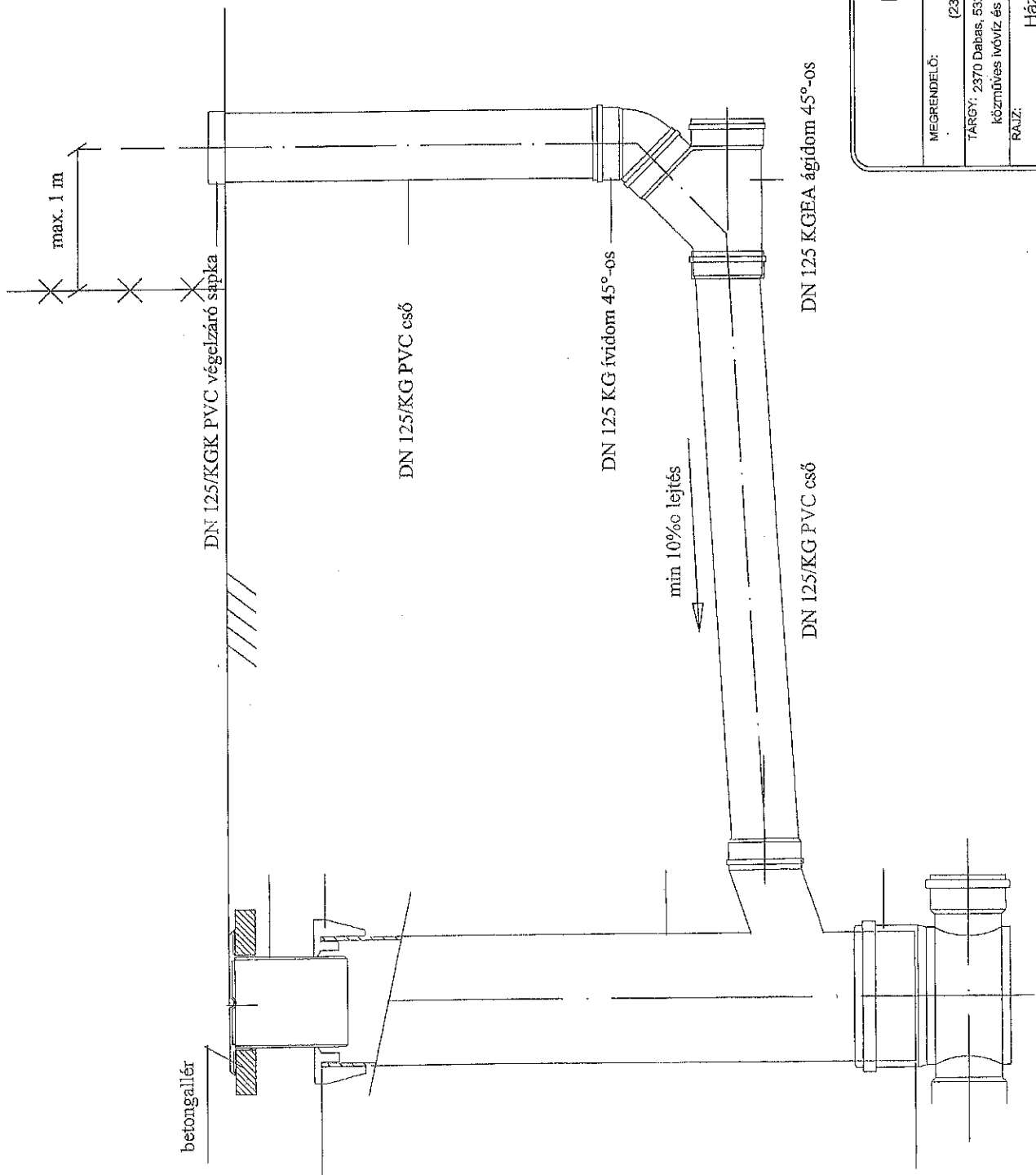

<b>HOMAQUA Bt.</b>		2370 Dabas, Új u. 6. Tel.: 06 70 315 1707 e-mail: mikbmajeczki@gmail.com	
MEGRENDELŐ:	Tuti-Fer-Ép Kft. (2360 Gyál, Egressy u.106/A.)	RAJZSZÁM:	VCS - 10
TÁRGY:	2370 Dabas, 5323/30.hrsz.út és 5db ingatlan 5323/31-5323/35.hrsz. közműves ivóvíz és csatornabekötés engedélyes tervdokumentáció	TÉMASZÁM:	DM - 01/2023.
RAJZ:	Házi bekötés tisztítóaknára	TERVFAJTA:	eng.
	Majeczki Miklós	DÁTUM:	2023.03.06.
		LÉPTÉK:	

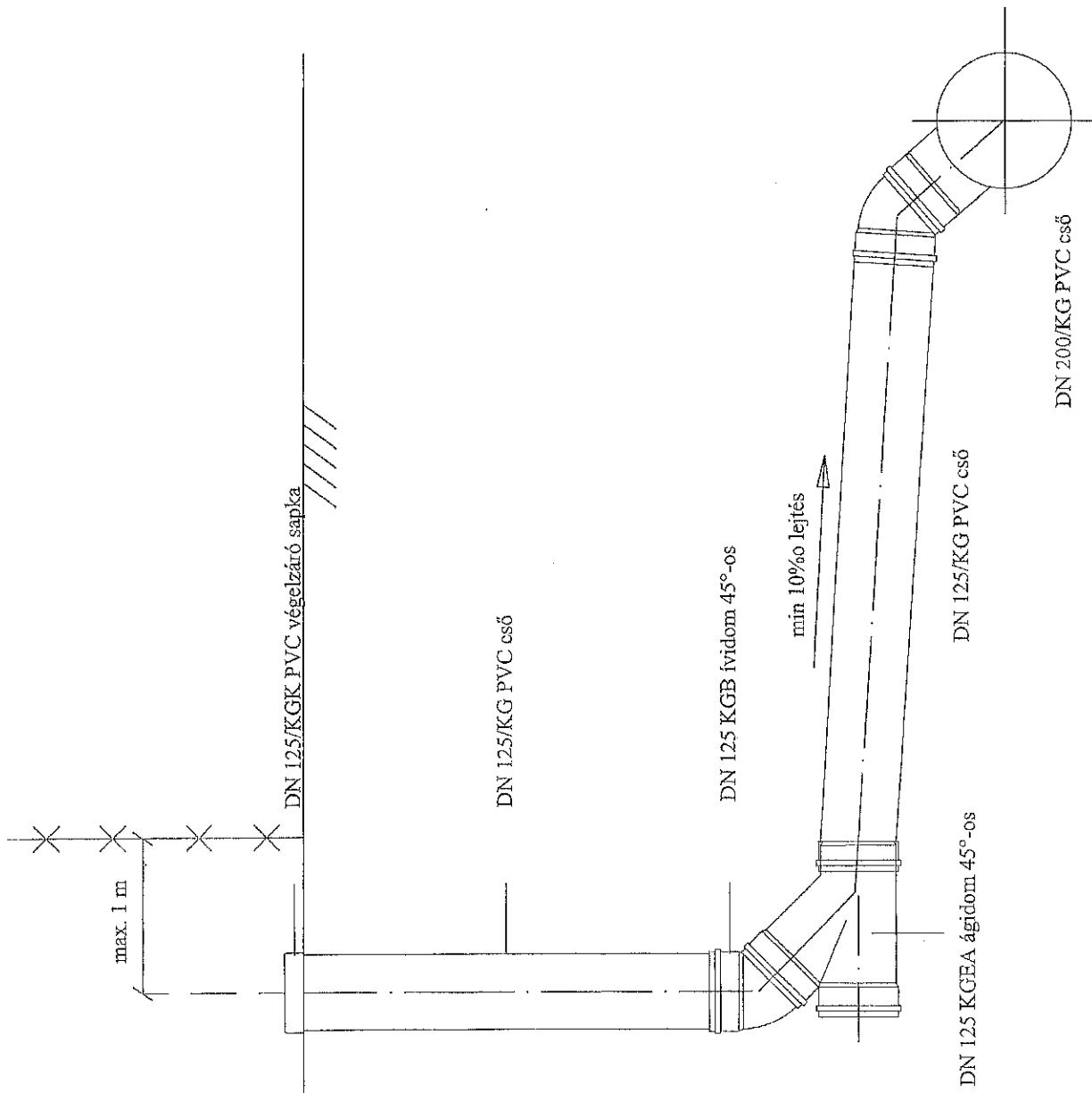

2370 Dabas, Új u. 8. Tel.: 06 70 316 1707 e-mail: mikosmajeczki@gmail.com	
<b>HOMAQUA Bt.</b>	RAJZSZÁM: VCS - 9
MEGRENDELŐ: Tuti-Fer-Ép Kft. (2360 Gyál, Egressy u.106/A.)	TÁRGY: 2370 Dabas, 5323/30.hrsz.út és 5db ingatlan 5323/31-5323/35.hrsz. közműves ivóvíz és csatornabekötés engedélyes tervdokumentáció
RAJZ: HÁZI BEKÖTÉS CSŐTE	TERVFALTA: eng.
MÁJECZKI MIKÓS	DÁTUM: 2023.03.06. LÉPTÉK:

KGU 200 áttoló karantnyú

Tervezett gravitációs szennyvízvezeték

KGEA ágidom  
200/125

Tervezett D125 KG-PVC  
házi bekötő vezeték

KGB 125/45 fok

Telekhatár

Tisztítónyílás

gravitációs csatorna

felhasználó felől

HOMAQUA Bt.

2370 Dabas, Új u. 8.

Tel.: 06 70 315 1707

e-mail: mlklosmajeczki@gmail.com

MEGREDELŐ: Tuti-Fer-Ép Kft.  
(2360 Gyál, Egressy u.106/A.)

RAJZSZÁM:  
VCS - 11

TÁRGY: 2370 Dabas, 5323/30.hrsz.út és 5db ingatlan 5323/31-5323/35.hrsz.  
közműves ivóvíz és csatornabekötés engedélyes tervdokumentáció

TÉMASZÁM:  
DM - 01/2023.

RAJZ: Házi bekötés részletrajz csőre

TERVFAJTA:  
eng.

Majeczki Miklós

DÁTUM:

2023.03.06.

LÉPTÉK:

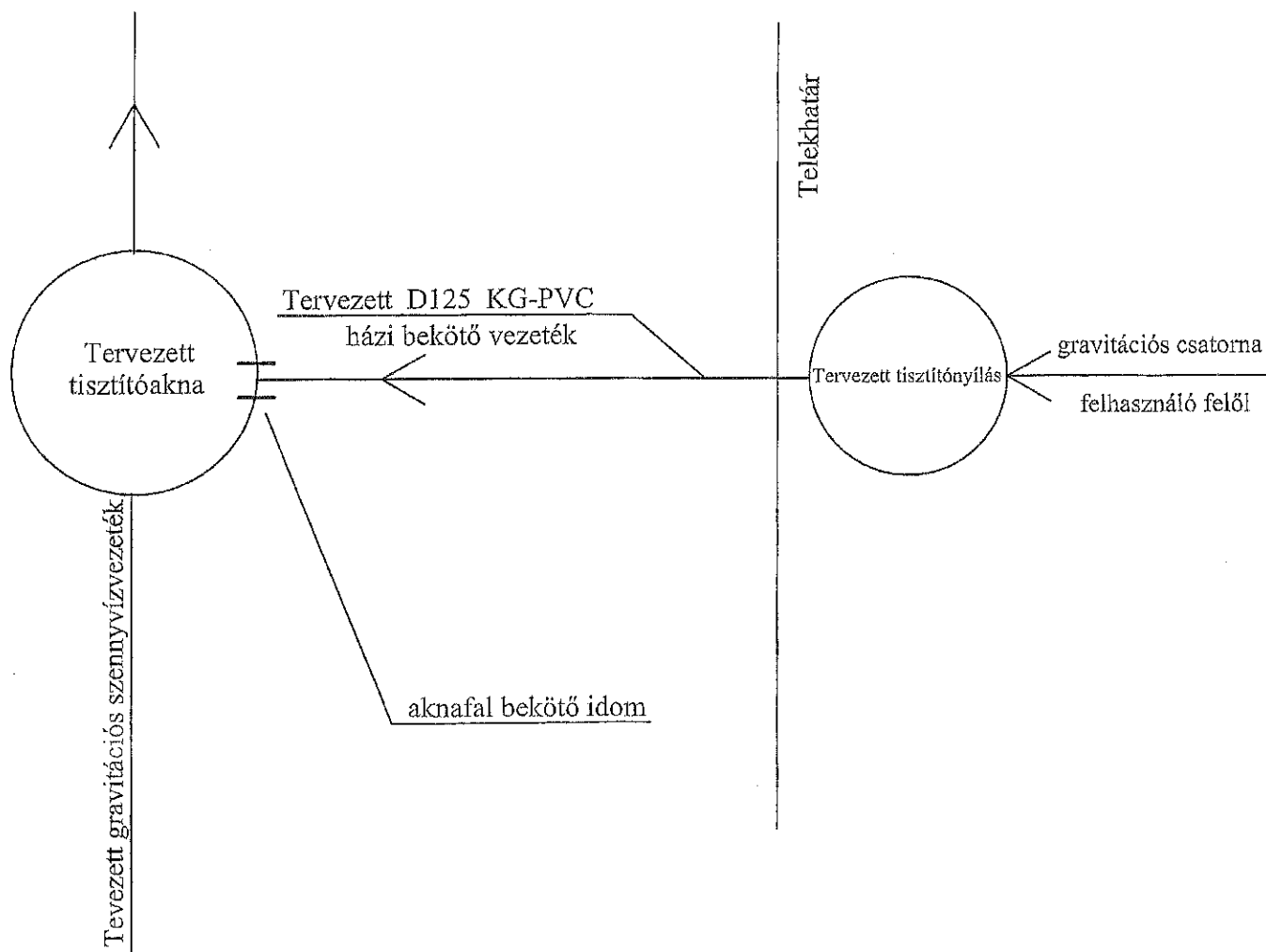

<b>HOMAQUA Bt.</b>		2370 Dabas , Új u. 8. Tel.: 06 70 315 1707 e-mail: miklosmajeczki@gmail.com
MEGRENDELŐ:	Tuti-Fer-Ép Kft. (2360 Gyál, Egressy u.106/A.)	RAJZSZÁM: VCS - 12
TÁRGY:	2370 Dabas, 5323/30.hrsz.út és 5db ingatlan 5323/31-5323/35.hrsz. közműves ivóvíz és csatornabekötés engedélyes tervdokumentáció	TÉMASZÁM: DM - 01/2023.
RAJZ:	Házi bekötés részletrajz tisztítóaknára	TERVFAJTA: eng.
Majeczki Miklós		DÁTUM: 2023.03.06.
		LÉPTÉK:

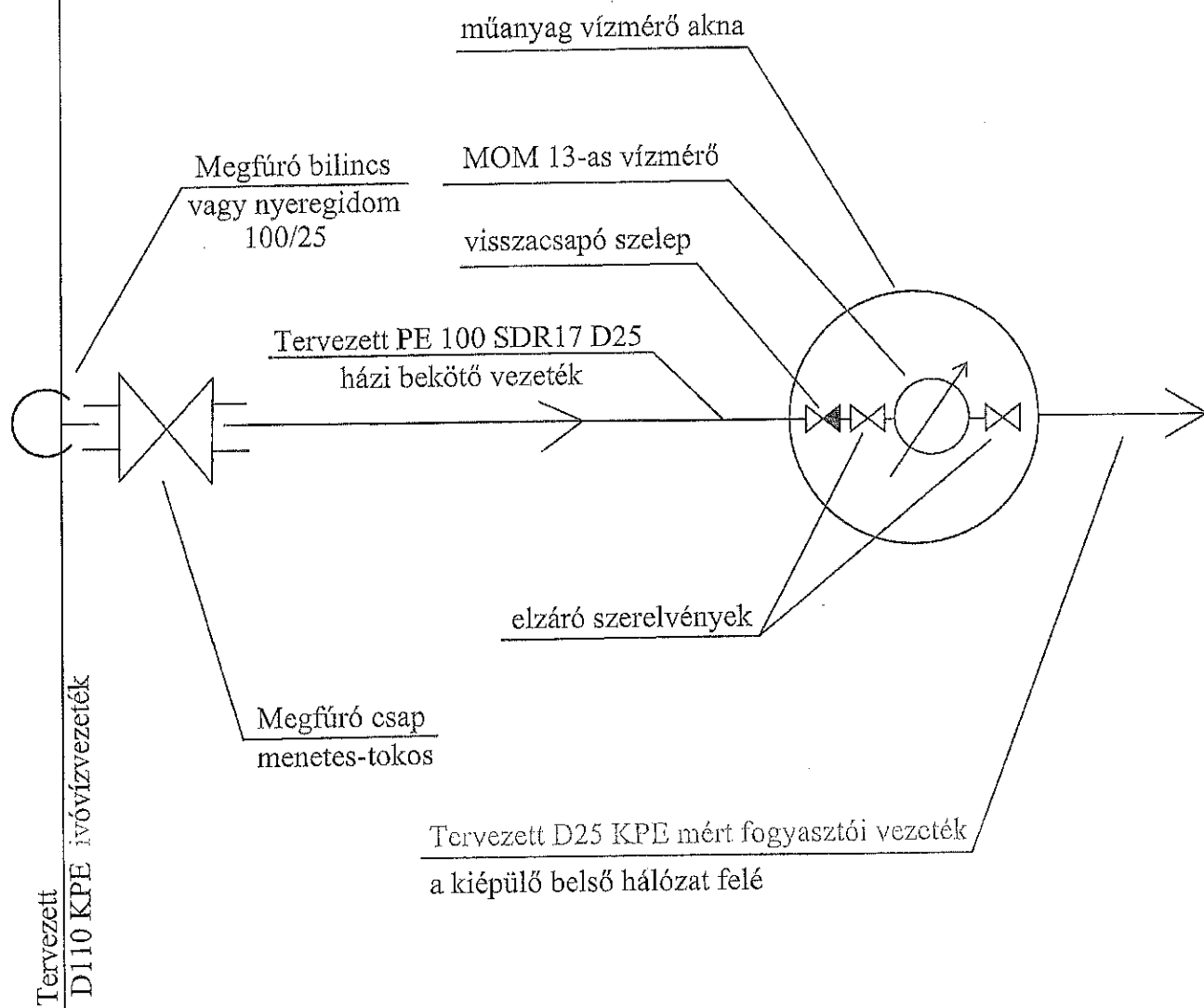

## HOMAQUA Bt.

2370 Dabas , Új u. 8.  
 Tel.: 06 70 315 1707  
 e-mail: miklosmajeczki@gmail.com

MEGRENDELŐ: **Tuti-Fer-Ép Kft.**  
 (2360 Gyál, Egressy u.106/A.)

TÁRGY: 2370 Dabas, 5323/30.hrsz.út és 5db ingatlan 5323/31-5323/35.hrsz.  
 közműves ivóvíz és csatornabekötés engedélyes tervdokumentáció

RAJZSZÁM :  
 VCS - 5

TÉMASZÁM:  
 DM - 01/2023.

RAJZ: **Hái ivóvízbekötés részletrajza**

TERVFAJTA:  
 eng.

Majeczki Miklós

DÁTUM:  
 2023.03.06.

LÉPTÉK :

Tervezett műanyag vízmerő akna  
13-as MOM mérvvel

5323 /30 hrsz.

Tervezett  $\phi$  110/KPE P10  
ívóvívezeték

Tervezett PE 100 SDR17 D25  
házi bekötő vezeték

$\phi$  110/25/KPE  
nyeregidom

3,0 m

4,0 m

<b>HOMAQUA Bt.</b>		2370 Dabas, Új u. 8. Tel.: 06 70 315 1707 e-mail: miklosmajeczki@gmail.com
MEGRENDELŐ:	Tuti-Fer-Ép Kft. (2360 Gyál, Egressy u.106/A.)	RAJZSZÁM: VCS - 6
TÁRGY:	2370 Dabas, 5323/30.hrsz.tit és 5db ingatlan 5323/31-5323/36.hrsz. közmvés ivóvíz és csatornabekötés engedélyes tervdokumentáció	TEMASZÁM: DM - 01/2023.
RAJZ:	Ivóvízbekötés mintakeresztelvény	TERVFAJTA: eng.
	Majeczki Miklós	DÁTUM: 2023.03.06.
		LÉPTÉK:

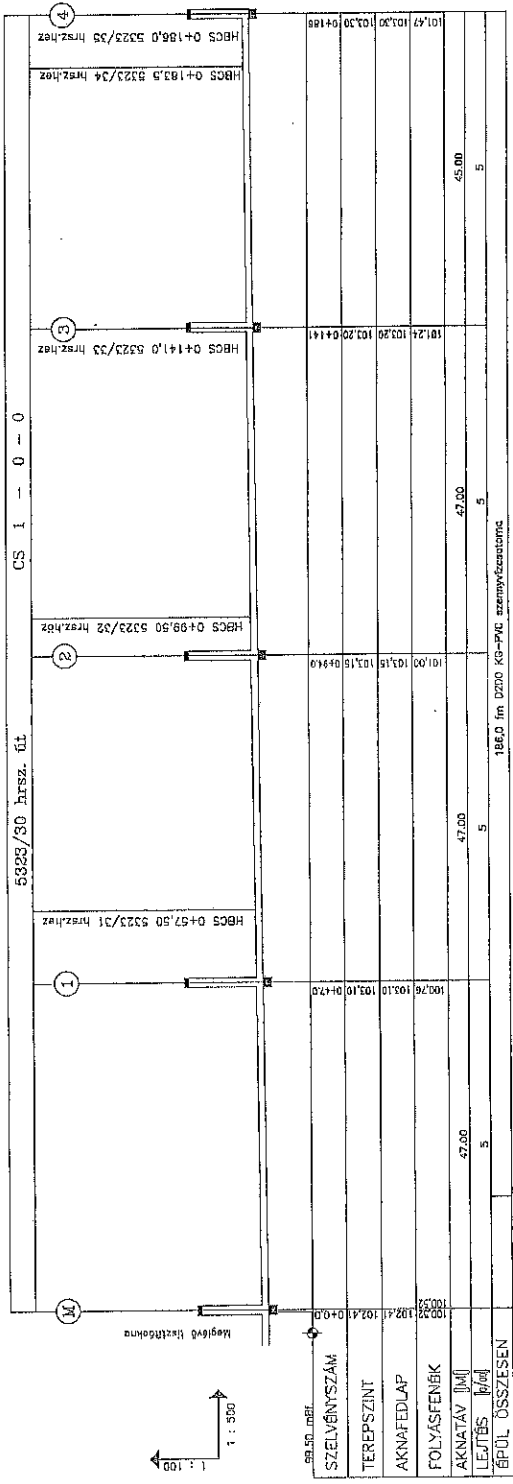

<b>HOMAQUA Bt.</b>		2070 Dabas, 0 u. s. Tel: 06 70 915 707 e-mail: info@homaquabudapest.com	
MEMBERRELŐ:	Tuif-Ep Kft.	RAJZSZÁM:	YCS - 3
TÁRGY:	2070 Dabas, 5323/30 hrsz. II de 545. Ingatlan 5323/31-5323/35 hrsz. köznevelési középiskola és csatornatechnikai engedélyes kivitelezéséről	TERVEZŐ:	DM - 01/2023.
RAJZ:	Hossz - szelvény - 2 (szelvényváz)	TERVEZŐ:	eng.
	Majleczsár Miklós	DÁTUM:	2023.03.06.
		LEPTÉK:	NF=1:100, M=1:500

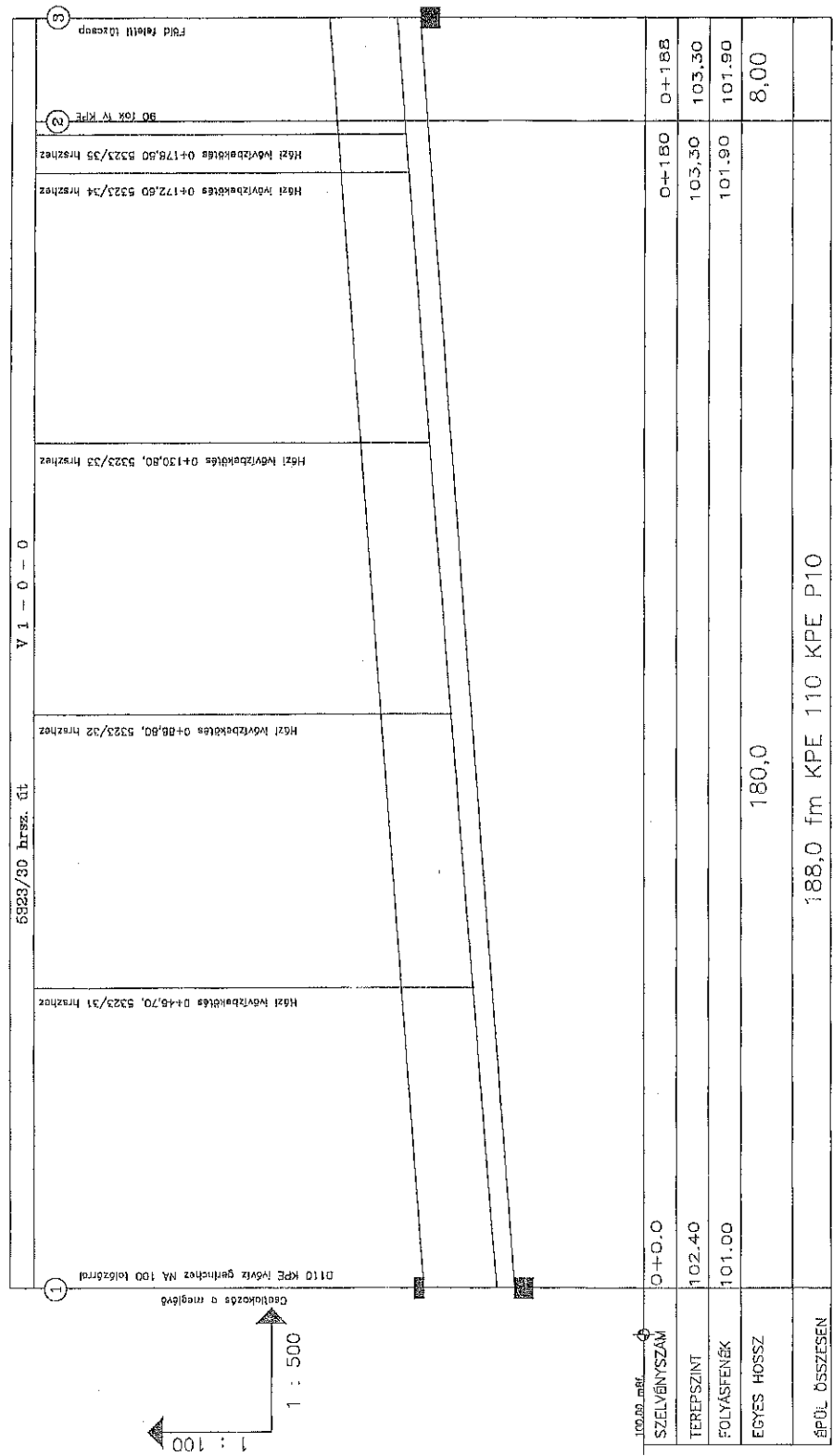

2010. évi Dátum: 01. hó. 2020. évi  
 Tel.: 06 70 315 110  
 E-mail: mh@homaqua.com

**HOMAQUA Bt.**

MÉRŐKÉP: Tűt-Fer-Ep Kft.  
 (2000 Győr, Egriessy u. 100/A.)  
 VCS - 2

TÁRS: 2010. évi Dátum: 01. hó. 2020. évi  
 Tel.: 06 70 315 110  
 E-mail: mh@homaqua.com

TERVEZÉS: Hossz - szelvény - 1 (06/12)  
 DÁTUM: 2020.03.06.  
 MÉRŐ: Majnóczki Márk

TERVEZÉS: Hossz - szelvény - 1 (06/12)  
 DÁTUM: 2020.03.06.  
 MÉRŐ: Majnóczki Márk

# K - 1

Tervezett vízvezeték 0+080 szelvénye

5323/30. hrsz  
földút

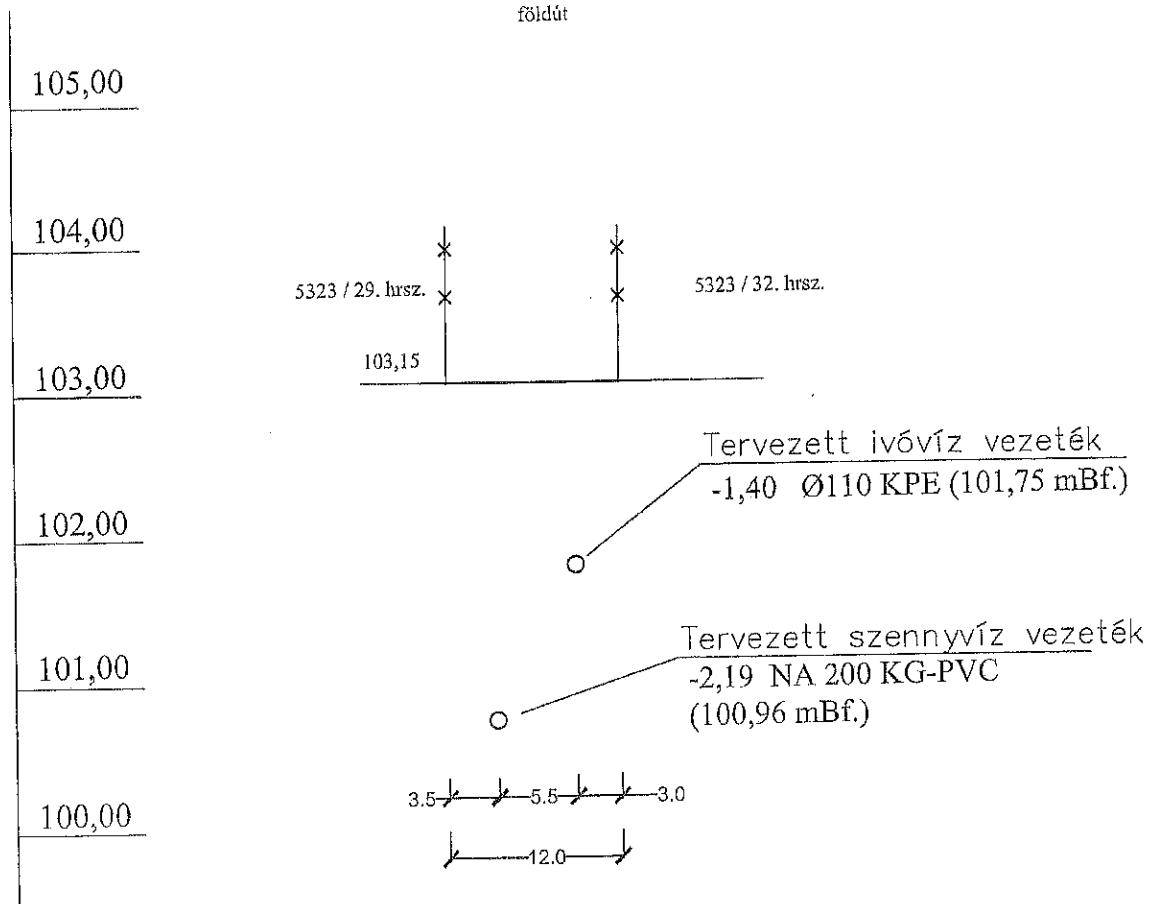

HOMAQUA Bt.

2370 Dabas , Új u. 8.

Tel.: 06 70 315 1707

e-mail: miklosmajeczki@gmail.com

MEGRENDELŐ:

Tuti-Fer-Ép Kft.  
(2360 Gyál, Egressy u.106/A.)

RAJZSZÁM:

K - 1

TÁRGY: 2370 Dabas, 5323/30.hrsz.út és 5db ingatlan 5323/31-5323/35.hrsz.  
közműves ivóvíz és csatornabekötés engedélyes tervdokumentáció

TÉMASZÁM:

DM - 01/2023.

RAJZ:

Keresztszelvény

TERVFAJTA:

eng.

Majeczki Miklós

DÁTUM:

2023.03.06.

LÉPTÉK:

M=1:100, M=1:500

# MUNKAÁROK MINTAKERESZTSZELVÉNY

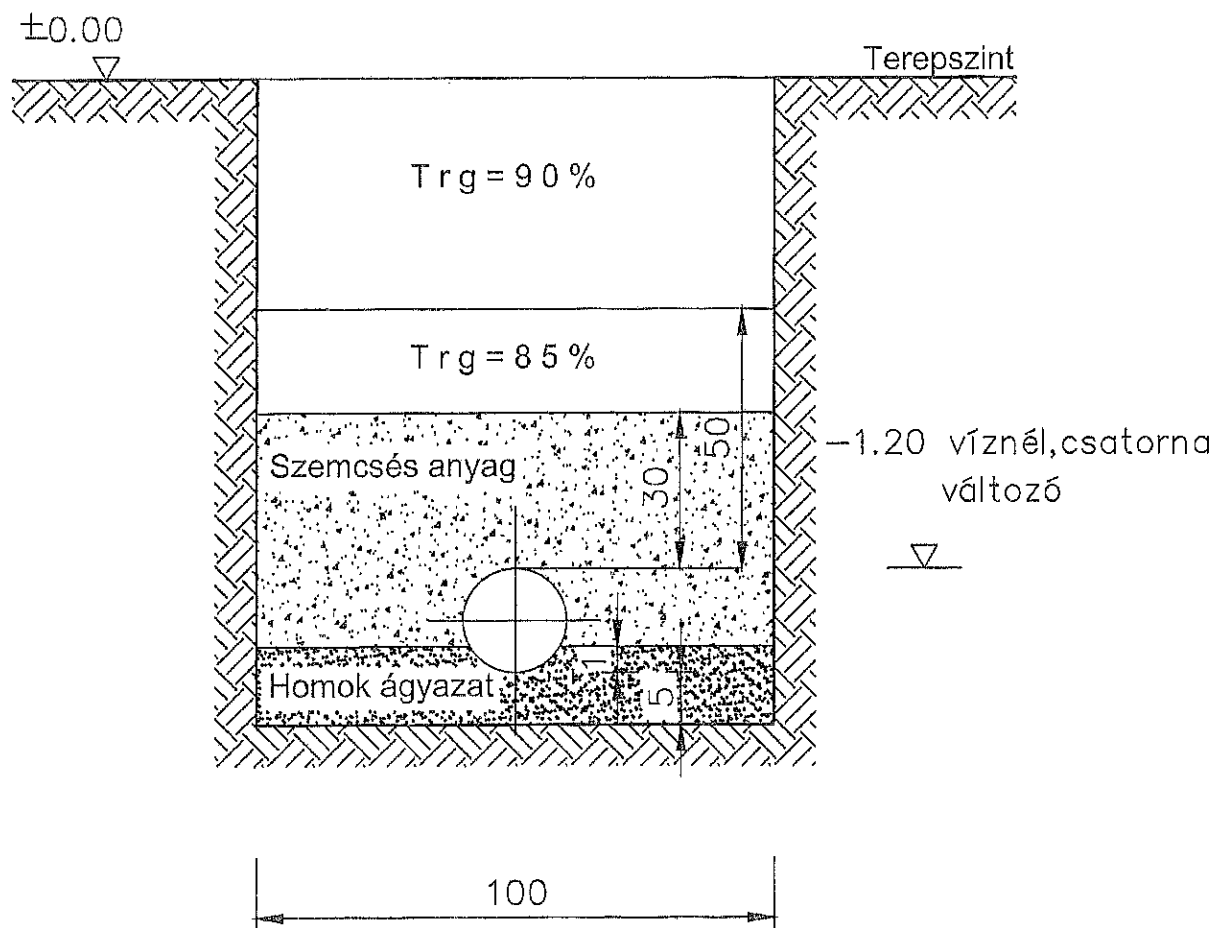

**HOMAQUA Bt.**

2370 Dabas , Új u. 8.  
Tel.: 06 70 315 1707  
e-mail: miklosmajeczki@gmail.com

MEGRENDELŐ: Tuti-Fer-Ép Kft.  
(2360 Gyál, Egressy u.106/A.)

RAJZSZÁM:  
VCS - 1

TÁRGY: 2370 Dabas, 5323/30.hrsz.út és 5db ingatlan 5323/31-5323/35.hrsz.  
közműves ivóvíz és csatornabekötés engedélyes tervdokumentáció

TÉMASZÁM:  
DM - 01/2023.

RAJZ: Munkaárok mintakeresztmetszelvény

TERVFAJTA:  
eng.

Majeczki Miklós

DÁTUM:  
2023.03.06.

LÉPTÉK:

# MŰSZAKI LEÍRÁS

## 1./ Előzmények

Jelen terv a Tuti-Fer-Ép Kft. 2360 Gyál, Egressy u. 106/A ) megbízásából készült a Dabas 5322.hrsz., Mádencia utcából nyíló tervezett 5323/30.hrsz út és 5 db ingatlan közműves ivóvízellátás és szennyvízesatorna elvezetése céljából. Dabas város lakossága folyamatosan növekszik, így igény merül fel további lakóingatlanok kialakítására.

Az ingatlanokon családi házas övezetet kívánnak létesíteni.

Az érintett területen környezetében - Mádencia utca- a víziközmű hálózat megépült. Tulajdonképpen erre a hálózatra lehetséges csatlakozni.

A tervezés során figyelembe vettük a későbbi esetleges fejlesztések lehetőségeit, a felmerülhető vízigényeket.

A csomópontok kialakítása ennek megfelelően történt.

Az ivóvízvezeték jelen terv szerinti formája a Vízművek nyilatkozata szerint valamint a tervezés során lefolytatott egyeztetések alapján alakult ki.

Engedélyes neve, címe :

**Tuti – Fer – Ép Kft.**  
**2360 Gyál Egressy u 106/a**

## 2./ Tervezés

A felmerült igények és a helyi adottságok figyelembe vételével a tervezett ivóvíz gerincvezeték D110 P10 KPE, (SDR11 P10 PE100 minőségű), valamint a házi bekötések D25KPE P10 ( SDR11 P10 PE100 minőségű ) nyomócsőből épül.

A tervezett ivóvíz gerincvezetékét a Mádencia utcai D110 KPE ivóvízhálózatra tudjuk csatlakoztatni.

A tervezési területen a szennyvíz D200 KG-PVC csővel gravitációsan szintén a Mádencia utcai gravitációs hálózatra, a meglévő D1000-es betonaknára tudjuk kiépíteni.

Csapadékvíz a telken belül kerül elszikkasztásra, így a csapadékvíz elvezetés nem jelen terv része.

Tervezési feladat a külső, közterületen lévő hálózatra vonatkozik, valamint az ingatlanon belül a telekhatártól 1,0 m-re való beállással.

## **I. Ivóvízvezeték**

A tervezett vezeték a Mádencia utcai hálózatra csatlakozik 1 db KPE T idommal, valamint 1 db NA 100 tolózárral, a hozzá tartozó beépítési készlettel, csapszekrényel. A 0+180-as szelvényben 1 db 90 fokos ív kerül beépítésre. A 0+188-as szelvényben a vezeték vége 1 db NA 80-as tűzcsap szintén a hozzá tartozó beépítési készlettel, csapszekrényel. Így a tervezett ivóvízhálózat mosatása biztosított.

A földmunkák útárkot és az aszfaltozott úttestet nem érinti.

Az 5 db KPE 25 házi ivóvízbekötés a gerinchálózatra nyeregídommal készül, végén végelező sapkával.

A tervezett vízvezeték nem keresztez más egyéb közművet.

## **II. Szennyvízelvezetés**

A keletkező kommunális szennyvíz NA 200 KG-PVC, gravitációs rendszerű, 0,5%-os lejtésű – csatlakozik a Mádencia utcai beton tisztítóaknába aknafal bekötő idommal. Mivel a gravitációs csatorna tisztítása jelenleg az üzemeltető szerint 50,0m-ig lehetséges, így 47,0m illetve 45,0m-enként tisztítóaknát terveztem. Az üzemeltetővel történő egyeztetés szerint betonakna nem kerül kiépítésre, csupán 2 db D200 és 2db D400- as műanyag tisztítóakna.

A tapasztalat szerint a Dabasi házi csatorna bekötések D125 KG-PVC -vel épülnek jelenleg. Így 5 db D125-ös házi csatorna bekötés lett tervezve.

## **III. Csapadékvíz elvezetés**

Nem jelen terv része, elszikkasztásra kerül az ingatlanon belül a meglévő szikkasztó árkokban.

## ÉPÜL ÖSSZESEN :

### I. Ivóvíz:

188,0 fm D110 KPE ivóvízvezeték

15,0 fm D25 KPE házi bekötés

1 db NA 80 föld feletti tűzcsap

1db NA 100 tolózár

1db NA 80 tolózár

Vízigény : 2.50 m<sup>3</sup>/d

Összesen : 912,5 m<sup>3</sup>/év

Fenti vízigényt üzemeltető biztosítani tudja.

### II. Szennyvízelvezetés:

186,0 fm NA 200 KG-PVC gravitációs gerincvezeték

42,50 fm NA 125 KG-PVC házi csatornabekötés 5 db

2 db D400 műanyag tisztítóakna

2 db D200 műanyag tisztítóakna

### 3./ Kivitelezés

A kivitelezés során talajvíztől nem kell tartani.

A kivitelezés során feltöltéssel nem kell számolni.

A helyszínrajzon feltüntetett közművek tájékoztató jellegűek, azokat óvatos kézi munkával fel kell tární.

A kivitelezés megkezdése előtt az érvényes e-közműben meghatározottak szerint kell eljárni. Az illetékes közművállalatokat értesíteni kell, szükség esetén a szakfelügyeletet meg kell rendelni.

A várható közműkeresztezesek közelében földmunka csak kézi erővel végezhető. A feltárt közművezetékek átmeneti biztosítását, felfüggesztéssel vagy kitámasztással kell megoldani. Azok esetleges sérülése esetén az illetékes üzemeltetőt azonnal értesíteni kell. A hiba elhárításáig a munkavégzést fel kell függeszteni.

A tervezett vezetéket függőleges oldalfalú, dúcolt munkaárokba kell elhelyezni úgy, hogy az átlagos földtakarás a helyszínrajz és a hossz-szelvény szerint meglegyen.

A csővezeték kiépítése után nyomáspróbát kell tartani 1,0 MPa próbanomással, melyre az üzemeltetőt és az építetőt egyaránt meg kell hívni. Sikeres nyomáspróba után a hatályos jogszabályoknak megfelelően fertőtleníteni kell, majd a kontaktidő letelte után tízszeres mennyiségű vízzel át kell öblíteni a vezetéket.

A fertőtlenítés után hatósági vízvizsgálatot kell végeztetni, melynek eredményessége esetén a csővezeték üzembe helyezhető.

A tervezett csatornavezeték elkészültekor a víztartási próbát el kell végezni.

A kiépített vezetékről a kivitelező köteles pallérrajzot és nyíltárkos geodéziai bemérési jegyzőkönyvet készíteni vagy készíttetni és azt az üzemeltetőnek átadni.

A földvisszatöltés réteges terítéssel, folyamatos tömörítés mellett 15 cm vastagságú rétegekben történjen.

#### **4./ Munkavédelem, Tűzvédelem**

A munkaterület elkerítését és annak sötétedés utáni kivilágítását a vonatkozó rendeleteknek megfelelően kell biztosítani.

A csőfektetési munkálatok során a 47./1979.XI.30. számú MT. rendeletben előírtakat, a Vállalati Munkavédelmi Szabályzatban meghatározott és idevonatkozó előírásokat - különös tekintettel a 4.sz. függelékben (Technológiai utasítás dűcolások kivitelezésére) és az 5.sz. függelékben (Emelőgépekkel kapcsolatos biztonságtechnikai előírások) előírtakra - maradéktalanul be kell tartani!

A közúton végzett munkálatok során a fényvisszaverő betéttel ellátott védőmellény használata kötelező! Az ide vonatkozó egyéb közlekedésrendészeti előírásokat szigorúan be kell tartani!

Az Országos Tűzvédelmi Szabályzatban előírtakat maradéktalanul be kell tartani!

A munkaterületen üzemanyagot csak fém edényzetben és csak a kijelölt helyen szabad tárolni!

A terepszint alatti munkaterületeken dohányozni tilos!

A munkaterületen nyílt lánggal járó munkavégzés csak engedéllyel végezhető!

A dolgozók biztonságos munkavégzését szabályozó rendeletek előírásainak és az OTSZ előírásainak megtartását folyamatosan ellenőrizni kell!

#### **5./ Forgalmkorlátozás**

A munkavégzés kezdő és befejező szelvénytől számított 100m-re „közúton folyó munkák” és „útszűkület”, valamint „30 km-es sebességkorlátozás” táblát kell elhelyezni.

A táblákat a jó láthatóság érdekében a vonatkozó előírások alapján kell elhelyezni.

Dabas , 2023.március 06.



**Majeczki Miklós**  
tervező  
MMK 13-7542



## TERVEZÉSI MEGBÍZÁS

Alulírott Zsólyomi József ( a.neve: Berkes Margit, 2360 Gyál, Egressy u.106/A.), mint Tuti-Ép-Ker Kft. (2360 Gyál, Egressy u.106/A, adószám: 27426184-2-13) ügyvezetője

megbízom Homaqua Bt.-t ( 2370 Dabas, Új u.8.,adószám: 20196910-2-13)

- képviseli Majeczki Miklós (Tervezői engedély: MMK 13-7542) –

2370 Dabas, 5323/30.hrsz.út és 5 db, 5323/31.től- 5323/35.ig hrsz.

ingatlanok közműves ivóvízellátás, szennyvízelvezetés vízjogi létesítési engedélyes tervdokumentáció elkészítésére,

valamint egyben megbízom, hogy fenti ügyben a hatóságoknál és a Vízügyi Igazgatóságnál nevemben teljes körűen eljárjon.

Dabas, 2023.február 28.

Tuti-Fer-Ép kft  
2360 Gyál, Egressy út 106/2  
Adószám: 27426184-2-13  
cégjegyzékszám: 13-09-215256  
telefonszám: 06 20 352 2685

Zsólyomi József



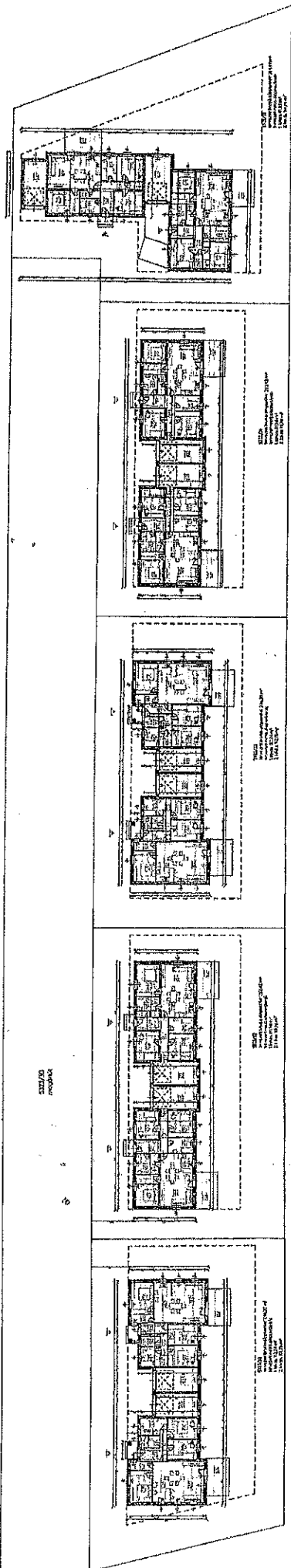

СЭП. 1950  
ПРОЕКТА

СЭП. 1950  
ПРОЕКТА  
Лист 10  
1:100

СЭП. 1950  
ПРОЕКТА  
Лист 10  
1:100

СЭП. 1950  
ПРОЕКТА  
Лист 10  
1:100

СЭП. 1950  
ПРОЕКТА  
Лист 10  
1:100

СЭП. 1950  
ПРОЕКТА  
Лист 10  
1:100

Kaszás Péter

2200 Monor Kossuth L. u. 81.

Munka száma: 05-08/2022

Dabas  
belterület

Adatszolg. ikt. sz.: 2\_664\_2022

# VÁLTOZÁSI VÁZRAJZ

a 5323/6 helyrajzi számú földrészlet megosztásáról

Méretarány: 1:1500

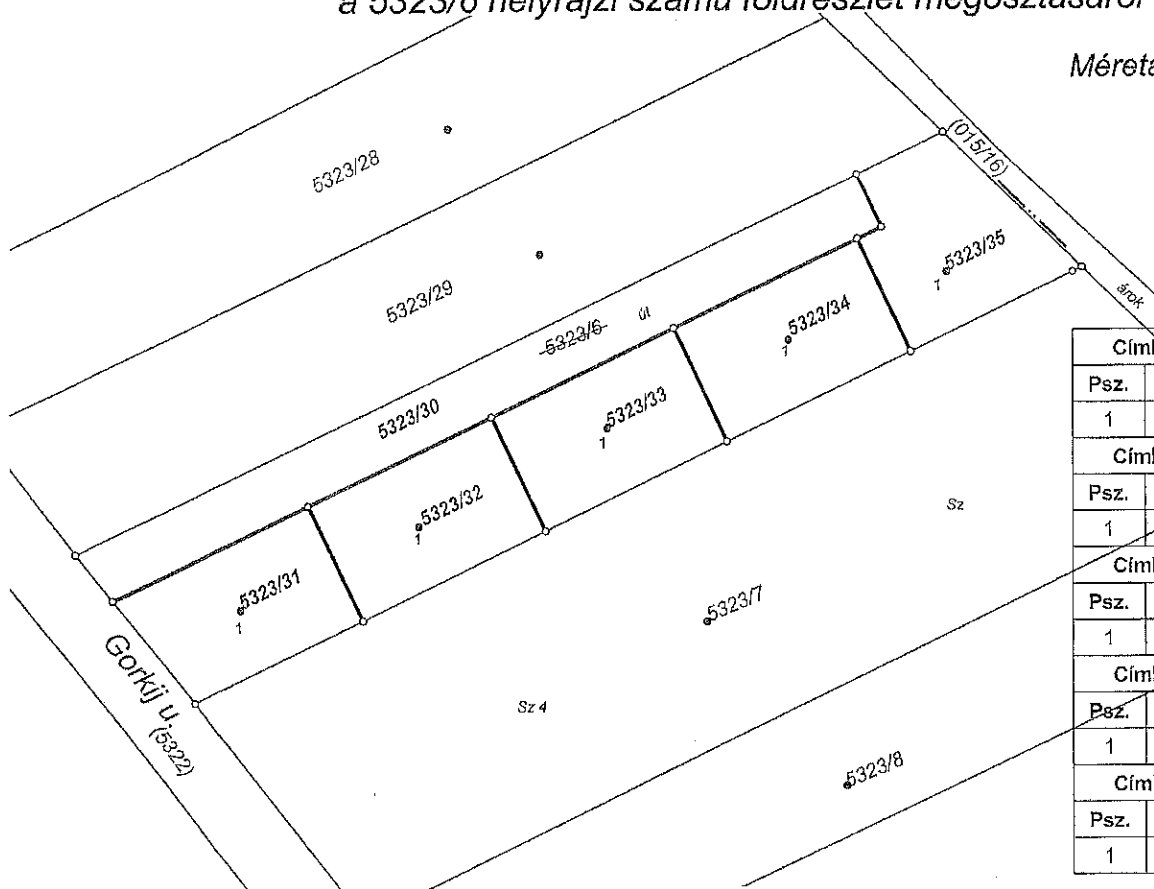

Címkoordináták 5323/31 hrsz		
Psz.	Y	X
1	668443	209266

Címkoordináták 5323/32 hrsz		
Psz.	Y	X
1	668460	209283

Címkoordináták 5323/33 hrsz		
Psz.	Y	X
1	668519	209303

Címkoordináták 5323/34 hrsz		
Psz.	Y	X
1	668557	209321

Címkoordináták 5323/35 hrsz		
Psz.	Y	X
1	668590	209335

Változás előtti állapot						Változás utáni állapot						Megjegyzés	
Hrsz	Alrészlet			Terület ha. m <sup>2</sup>	AK	Hrsz	Alrészlet			Terület ha. m <sup>2</sup>	AK		Szolgalmi és egyéb jogok
	jel	műv. ága	Min.o.				jel	műv. ága	Min.o.				
1	2	3	4	5	6	7	8	9	10	11	12	13	14
5323/6		kivett beépítetlen terület			0.7712	5323/30		kivett közforgalom elől elzárt magán út		0.2142	-		
						5323/31		kivett beépítetlen terület		0.1100	-		
						5323/32		kivett beépítetlen terület		0.1100	-		
						5323/33		kivett beépítetlen terület		0.1100	-		
						5323/34		kivett beépítetlen terület		0.1100	-		
						5323/35		kivett beépítetlen terület		0.1170	-		
Összesen				0.7712						0.7712			

A változás akaratunknak megfelelően történt:

.....  
.....

Monor, 2022.05.09.

Készítő és minőséget tanúsító: .....  
Földmérő ig. száma: 6715/2014  
Ing. rend. min. szám: 2423/2020

A vázrajz méreteik levételére nem alkalmas.

A helyrajzi számozás és a területszámítás helyes. Ez a záradék a keltezésétől számított egy évig hatályos.

Monor, 2022. .... hó ..... nap

P.h. Záradékoló: .....

Ing. rend. min. száma: ...../.....

12.	1.6.1 Lc2	a kialakítható legkisebb telekméretnél kisebb telken	1É + több KE	1R	1L	1L	DESZ 43. § (5) bek. a) pont alapján, két vagy több lakás rendeltesés
13.		a kialakítható legkisebb telekméretnél és nagyobb telken	1É + több KE	3R	L=T/550 de max. 2L (2 lakás csak 1 épületben) részleges közmű esetén max. 1L	L=T/600 de max. 2L	kialakítása 22,0 méter vagy annál szélesebb telek esetén lehetséges.
14.	1.6.3, 1.6.4	a kialakítható legkisebb telekméretnél kisebb telken	1É + több KE	1R	1L	-	DESZ 44. § (2) bek. alapján: két vagy több lakás rendeltesés
15.		a kialakítható legkisebb telekméretnél és nagyobb telken	2É + több KE	6R de max. 6/3R	L=T/300 de max. 3L és 6/2L részleges közmű esetén max. 3R	-	kialakítása 20,0 méter vagy annál szélesebb telek esetén lehetséges.

Kaszás Péter földmérő

2200 Monor, Kossuth L. út 81.

munkaszám: 05-08/2022

Dabas

belterület

Község

# TELEKALAKÍTÁSI HELYSZÍNRAJZ

a 5323/6 helyrajzi számú földrészlet megosztásáról

Méretarány: 1:1500

55-244-32

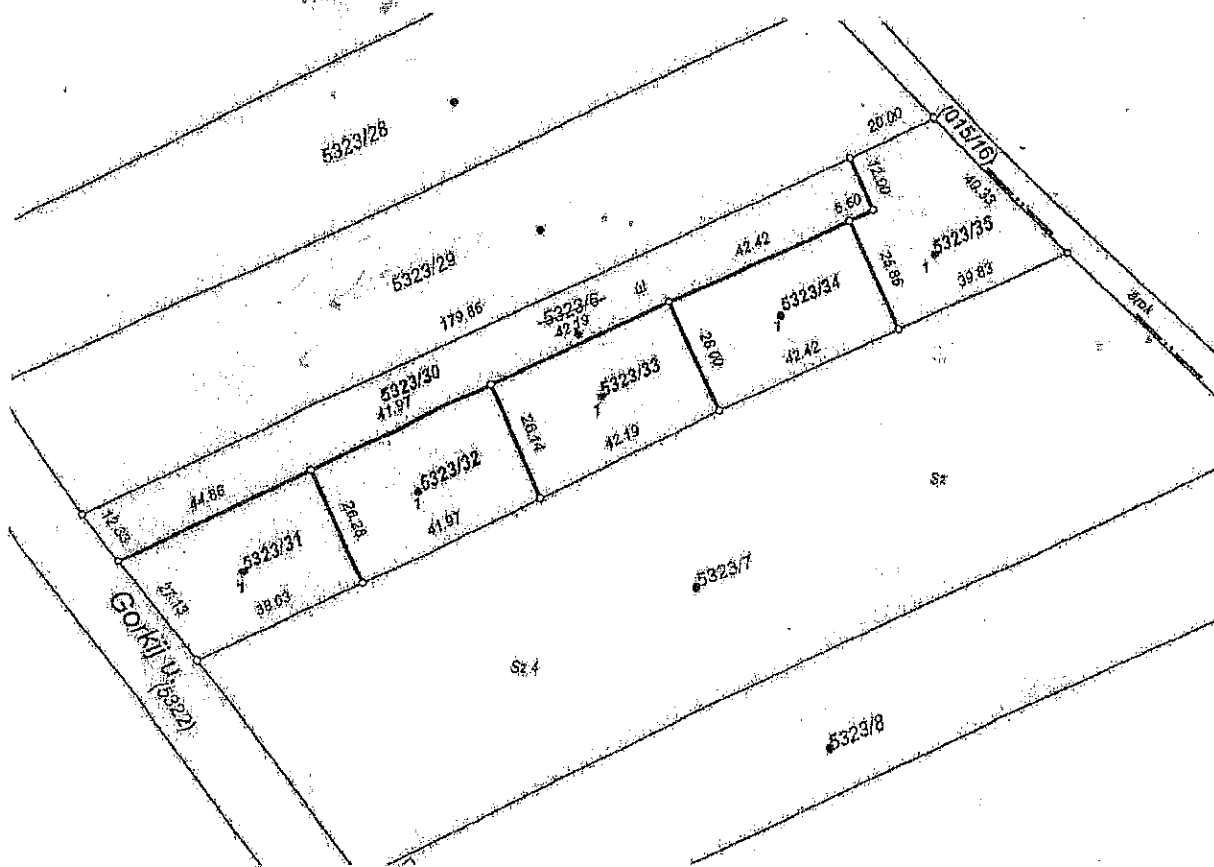

A feltüntetett méretdatok a helyszíni állapotra vonatkoznak

Készítette: Monor, 2022.05.09.

**KASZÁS PÉTER**

földmérő

Készítő minőségellenőrzés: 2022.05.09. P.H.  
ing.rend.mln.sz.: 2425/2020

Béépfeltség mértéke (előtte) 5323/6

0 %

Béépfeltség mértéke (utána) 5323/30, 5323/31, 5323/32, 5323/33, 5323/34, 5323/35

0 %

Kaszás Péter

2200 Monor Kossuth L. u. 81.

Munka száma: 05-08/2022

Dabas  
belterület

Adatszolg. ikt. sz.: 2\_664\_2022

# VÁLTOZÁSI VÁZRAJZ

a 5323/6 helyrajzi számú földrészlet megosztásáról

Méretarány: 1:1500

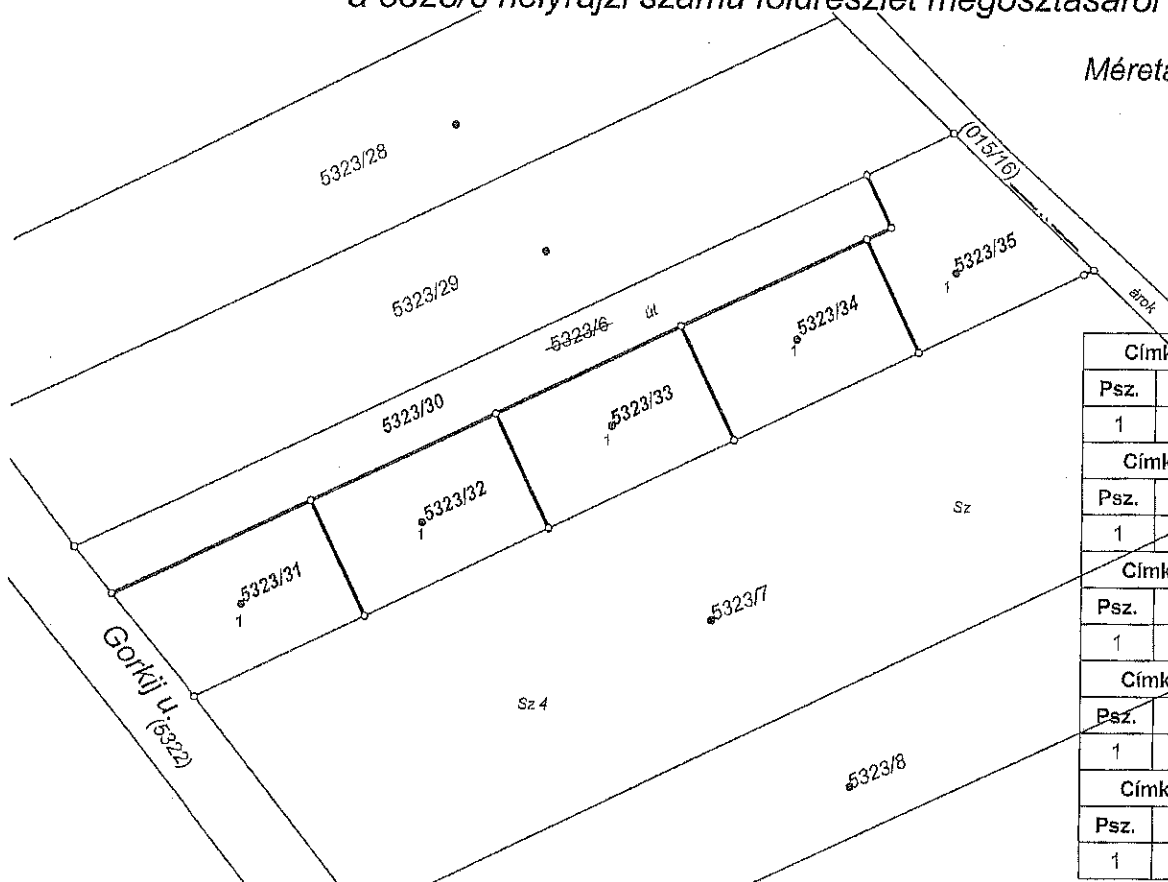

Címkoordináták 5323/31 hrsz		
Psz.	Y	X
1	668443	209266
Címkoordináták 5323/32 hrsz		
Psz.	Y	X
1	668480	209283
Címkoordináták 5323/33 hrsz		
Psz.	Y	X
1	668519	209303
Címkoordináták 5323/34 hrsz		
Psz.	Y	X
1	668557	209321
Címkoordináták 5323/35 hrsz		
Psz.	Y	X
1	668590	209335

Változás előtti állapot						Változás utáni állapot						Meggjegyzés	
Hrsz	Alrészlet			Terület ha. m <sup>2</sup>	AK	Hrsz	Alrészlet			Terület ha. m <sup>2</sup>	AK		Szolgalmi és egyéb jogok
	jel	műv. ága	Min.o.				jel	műv. ága	Min.o.				
1	2	3	4	5	6	7	8	9	10	11	12	13	14
5323/6		kivett beépítetlen terület			0.7712	5323/30		kivett közforgalom elől el nem zárt magán út		0.2142	-		
						5323/31		kivett beépítetlen terület		0.1100	-		
						5323/32		kivett beépítetlen terület		0.1100	-		
						5323/33		kivett beépítetlen terület		0.1100	-		
						5323/34		kivett beépítetlen terület		0.1100	-		
						5323/35		kivett beépítetlen terület		0.1170	-		
Összesen				0.7712						0.7712			

A változás akaratumknak megfelelően történt:

Hatályon kívül helyezi a ...../22 iktatószámú vázrajzot.

A vázrajz méretek levételére nem alkalmas.

Monor, 2022.10.25.

A helyrajzi számozás és a területszámítás helyes. Ez a záradék a keltezésétől számított egy évig hatályos.

Készítő és minőséget tanusító: .....

Monor, 2022. .... hó ..... nap

Földmérő íg. száma: 6715/2014  
Íng. rend. min. szám: 2423/2020

P.h. Záradékoló: .....

Íng. rend. min. száma: ...../.....

**Kaszás Péter földmérő**

2200 Monor, Kossuth L. út 81.  
munkaszám: 05-08/2022

Dabas

belterület

Község

## TELEKALAKÍTÁSI HELYSZÍNRAJZ

a 5323/6 helyrajzi számú földrészlet megosztásáról

Méretarány: 1:1500

55-244-32

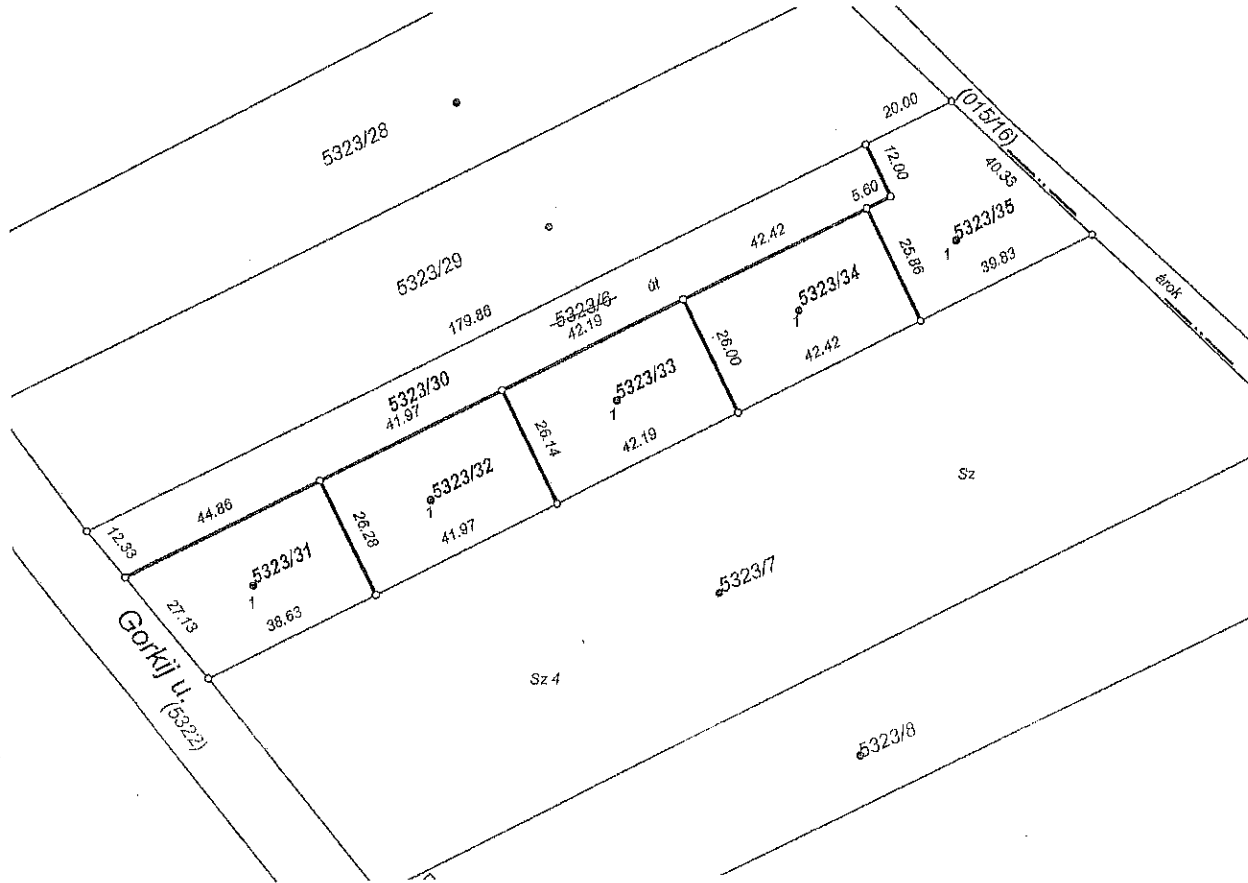

A feltüntetett méretadatok a helyszíni állapotra vonatkoznak.

Készítette: Monor, 2022.05.09.

Készítő minőséget tanúsító földmérő P.H.  
Ing.rend.min.sz.: 2423/2020

Beépítettség mértéke (előtte) 5323/6

0 %

Beépítettség mértéke (utána) 5323/30, 5323/31, 5323/32, 5323/33, 5323/34, 5323/35

0 %



**DABAS VÁROS POLGÁRMESTERE**  
2370 DABAS, SZENT ISTVÁN TÉR 1/B.

Szám: HIV/12-106/2023.

**ELŐTERJESZTÉS**

**Országos Pályafelújítási program pályázati kiíráshoz önerő vállalása**

A Magyar Labdarúgó Szövetség 2011-2022 között közel 900 új pályát épített fel az Országos Pályaeépítési Program keretében. Az önkormányzatokkal, sportegyesületekkel kötött együttműködési megállapodások alapján a pályák karbantartása és felújítása az önkormányzatok, sportegyesületek kötelezettsége, amely kötelezettség teljesítésében az MLSZ pályázati lehetőséget nyújt oly módon, hogy 10%-os önerő hozzáadásával biztosít lehetőséget a pálya felújítására a jogosult önkormányzatok és sportszervezetek számára. A felújítás tervezett bruttó költsége 24.664.349,- Ft, a 10% önerő tervezett bruttó költsége 2.466.435,- Ft.

**HATÁROZATI JAVASLAT**

Dabas Város Önkormányzatának képviselő-testülete a Magyar Labdarúgó Szövetség Országos Pályaeépítési Program keretében megpályázható támogatáshoz 10%, azaz 2.466.435,- Ft önerőt biztosít a 2023-as év költségvetésében az általános tartalék terhére.

**Dabas, 2023. április 17.**

**Kőszegi Zoltán sk.**  
**polgármester**

**Törvényességi észrevételre bemutatva:**

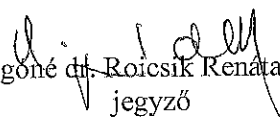
  
Rigóné dr. Roicsik Renata  
jegyző

Az előterjesztést tárgyalja: Képviselő-testület.  
Az előterjesztést készítette: Bábel Melinda.  
Az előterjesztés **nyilvános** ülésen tárgyalható.  
A döntés elfogadásához **minősített** többség nem szükséges.



**DABAS Város ÖNKORMÁNYZATA**  
**2370 Dabas, Szent István tér 1/b.**

---

**Szám:** HIV/12-108/2023.

**ELŐTERJESZTÉS**

**az AFRÉKA Nemzetközi Humanitárius Alapítvány támogatásáról**

**Tisztelt Képviselő –testület!**

Az AFRÉKA Nemzetközi Humanitárius Alapítvány több éve végez humanitárius tevékenységet Afrika leszakadó térségeiben, amelyeket a természeti, társadalmi katasztrófák egyaránt sújtanak. Kiemelten segíti a nigériai Onitsa városát és környékét. Ezekbe a térségekbe egészségügyi missziókat szerveznek az ott élő jelentős számú keresztény közösségek megsegítésére. Az alapítvány elnökével Dr. Fodor Rékával a 2021 óta folyamatosan együttműködünk, a város katolikus egyházközségei ettől az évtől kezdődően, negyedévente biztosítanak támogatást a misszió működéséhez. Korábban önkormányzatunk is nyújtott már támogatást annak érdekében, hogy egy-egy gyermek oktatási és életfenntartási költségeit fedezzük. Az önkormányzat részéről javaslom, hogy a Békességteremtés éve jegyében a Polgármesteri keret terhére 1.000.000 Ft összeggel támogassuk az alapítvány humanitárius munkáját.

**HATÁROZATI JAVASLAT**

Dabas Város Önkormányzatának Képviselő-testülete az AFRÉKA Nemzetközi Humanitárius Alapítványt 1.000.000 Ft –tal támogatja a Polgármesteri-keret terhére.

**Határidő:** 2023. április 17.

**Felelős:** polgármester

**Dabas, 2023. április 17.**

**Kőszegi Zoltán**  
**polgármester**

**Törvényességi észrevételre bemutatva:**

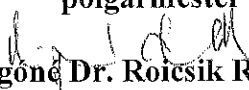
  
**Rigóné Dr. Roicsik Renáta**  
jegyző

Az előterjesztést készítette:

Az előterjesztés nyílt ülésen tárgyalható.

A döntés elfogadásához egyszerű többség szükséges



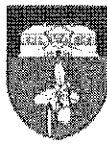

**DABAS VÁROS POLGÁRMESTERE**

**2370 DABAS, SZENT ISTVÁN TÉR 1/B.**

Szám: HIV/12-107/2023.

**ELŐTERJESZTÉS**

Darts Club Dabas támogatása

Tisztelt Képviselő-testület!

A Darts Club Dabas támogatás iránt nyújtott be kérelmet. Kérelmében előadta, hogy ifj. Sárai Levente kvalifikálta magát az idei év júniusában kezdődő World Cup of Darts világbajnokságra, mely Frankfurtban kerül megrendezésre. A kiutazás és szállás költségeinek finanszírozásához az önkormányzat hozzájárulását kéri.

Kérem a bizottságot a Képviselő-Testületet a javaslat elfogadására.

**HATÁROZATI JAVASLAT**

Dabas Város Önkormányzatának Képviselő-testülete a Darts Club Dabas részére, az Önkormányzat tartalék keretének terhére, 250.000,-Ft támogatást állapít meg ifj. Sárai Levente World Cup of Darts világbajnokságra való kiutazása és szállás költségeinek finanszírozásához.

**Dabas, 2023. április 19.**

**Kőszegi Zoltán  
polgármester**

**Törvényességi véleményezésre bemutatva:**

  
**Rigóné dr. Roicsik Renáta jegyző**

Az előterjesztést tárgyalta: -  
Az előterjesztést készítette: Gazdasági Iroda –Janicsák Barbara  
Az előterjesztés **nyílt** ülésen tárgyalható.  
A döntés elfogadásához **egyszerű** többség szükséges.  
A határozatot kapja: Gazdasági Iroda



# DABAS VÁROS ÖNKORMÁNYZATÁNAK

## GAZDASÁGI BIZOTTSÁGA

Dabas, Szent István tér 1/b.

Szám:HIV/12-109/2023.

### ELŐTERJESZTÉS az FC Dabas Sportegyesület kérelméről

Tisztelt Képviselő-testület!

Az FC Dabas Sportegyesület kérelemmel fordult a bizottsághoz és testülethez, hogy támogatást kapjon 2.200. 000.-Ft összegben a műfüves pálya üzemeltetéséhez.

A fentiek miatt kérem az alábbi határozati javaslat elfogadását.

### HATÁROZATI JAVASLAT

**Dabas Város Önkormányzatának Képviselő-testülete 2.200. 000.-Ft támogatást biztosít az FC Dabas Sport Egyesületnek a műfüves pálya üzemeltetéséhez.**

**Fedezete a befizetett bérleti díj.**

**Felhatalmazza a polgármestert a támogatási szerződés aláírására.**

**Felelős: polgármester**

**Határidő: azonnal**

**Dabas, 2023. április 17.**

**Kőszegi Zoltán  
polgármester**

**Törvényességi véleményezésre bemutatva:**

  
**Rigóné dr. Roicsik Renáta**  
jegyző

Az előterjesztést tárgyalta: Gazdasági Bizottság  
Az előterjesztést készítette: Gazdasági Iroda  
Az előterjesztés **nyílt** ülésen tárgyalható.  
A döntés elfogadásához **egyszerű** többség szükséges.  
A határozatot kapja: Gazdasági Iroda  
FC Dabas Sportegyesület



**DABAS VÁROS ÖNKORMÁNYZATÁNAK**  
**Gazdasági Bizottság**  
**2370 Dabas, Szent István tér 1/b**

---

Szám: HIV/12-110/2023.

**ELŐTERJESZTÉS**

A 357/2022. (XI. 22.) Ök. határozat módosításának ügye

**Tisztelt Képviselő-testület!**

A STEEL-TRANSZ Kereskedelmi és Szolgáltató Kft. (2371 Dabas, Kandó Kálmán u. 4.) tulajdonában áll a dabasi 7833 hrsz.-ú, kivett út megnevezésű, 5166 m<sup>2</sup> nagyságú ingatlan.

A Kft. kezdeményezte a tulajdonában álló fent megnevezett ingatlan átadását az Önkormányzat részére. A Társaság az Ipari Parkban a Csonka János utca (7530 hrsz.) és annak folytatásában lévő 7833 hrsz.-ú ingatlanon 410 fm hosszban útépitési fejlesztést hajtott végre. A megépült szakaszban forgalomba helyezési engedélyt szerzett a Pest Megyei Kormányhivatal Közlekedésfelügyeleti Főosztályától 2021. 11.12-én.

A Kft. az ingatlant térítésmentes vagyonátadás jogcímen szeretné átadni az Önkormányzatnak, melynek könyv szerinti értéke 2022. 09. 30-án 47 144 022 Ft, 2023. 03.08-án 63 819 247 Ft.

Az ügyben már korábban született döntés a 357/2022. (XI.22.) sz. Ök. határozat alapján, de a szerződés aláírásakor a könyv szerinti érték megnövekedett a fentiek szerint, így módosítani szükséges a határozatot.

A fentiek alapján az alábbi határozati javaslatot terjesztem a Tisztelt Képviselő-testület elé:

**Határozati javaslat**

Dabas Város Önkormányzatának Képviselő – testülete elfogadja térítésmentes vagyonátadás jogcímen a dabasi 7833 hrsz.-ú, kivett út megnevezésű, 5166 m<sup>2</sup> nagyságú ingatlan tulajdonjogát a STEEL-TRANSZ Kereskedelmi és Szolgáltató Kft.-től, melynek értéke 63 819 247 Ft.

Felhatalmazza a Polgármester Urat a megállapodás aláírására, s hozzájárul a tulajdonjog változás ingatlan - nyilvántartási átjegyzéséhez.

A megállapodással kapcsolatos mindennemű költséget az Önkormányzat viseli.

Jelen határozattal a 357/2022. (XI.22.) sz. Ök. határozat módosításra került.

**Határidő:** azonnal

**Felelős:** polgármester

**Dabas, 2023. április 17.**

**Kőszegi Zoltán**  
polgármester

Törvényességi véleményezésre bemutatva:

*Rigó*  
Rigóné Dr. Roicsik Renáta  
jegyző

Pest Megyei Köormányhivatal  
Dabas 2372 Dabas, Bartók Béla u. 52. Pf. 21.

### E-hiteles térképmásolat - Teljes másolat

2022.10.27 14:17:18

Helyrajzi szám: DABAS belterület 7833

Megrendelés szám: 7/3019/2022

Méretarány: 1 : 2000

Témajszám: 24157680002022

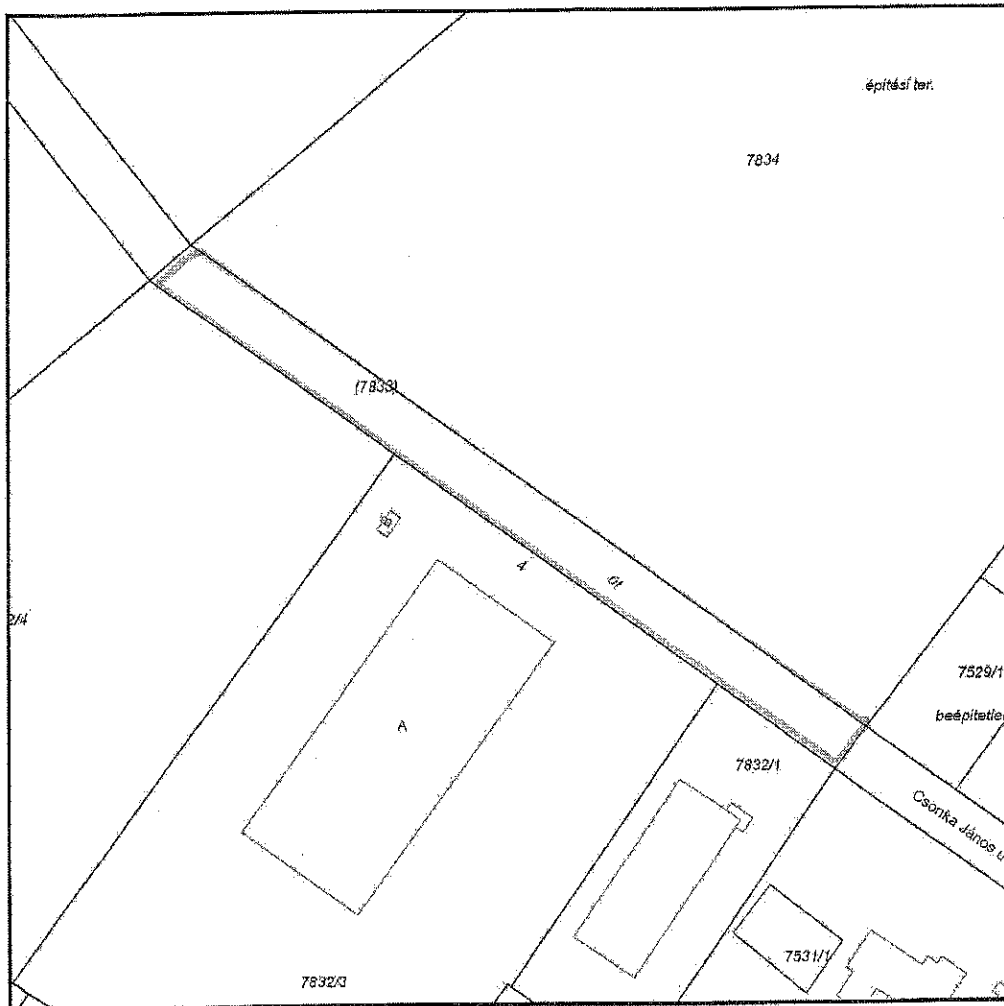

A térképmásolat a kiadást megelőző napig megegyezik az ingatlan-nyilvántartási térképi adatbázis tartalmával. A térképmásolat méretek levételére nem használható!